

# Panasonic

## Advanced Hybrid System

คู่มือการโปรแกรม



รุ่น **KX-TEM824BX/KX-TEB308BX**



โปรดอ่านคู่มือนี้ก่อนการติดตั้งและโปรแกรมระบบ

ตารางเปรียบเทียบโปรแกรมระหว่าง KX-TA303/616BX กับ KX-TEM824BX

0xx Basic Setting	Programming Title	TA308BX TA616BX	TEB308	KX-TEM824B X	Note
	Date & Time	000	000	000	
	System Speed Dialling Number	001	001	001	
	System Password	002	002	002	
	DSS Console Jack Assignment	003	003	003	
	Console Paired Telephone	004	004	004	
	One-touch Transfer Using a DSS Button	005	005	005	
	Time Service Switching Mode	006	006	006	
	Time Service Start Time	007	007	007	
	Operator Assignment	008	008	008	
	Extension Number	009	009	009	
	LCD Time Display	010	010	010	
	System Speed Dialling Name	011	011	011	
	Second Feature Numbering Plan	012	012	012	
	KX-T7710 One-touch Dialling	013	013	013	

1xx System Setting	Programming Title	TA308 TA616 TA624	TEB308	TE824	Note
	Hunting Group Set	100	100	100	
	Hunting Type	101	101	101	
	DTMF Integration Port	102	102	102	
	DTMF Integration	103	103	103	
	SLT Hold Mode	104	104	104	
	Conference Tone	105	105	105	
	External Pager Access Tone	106	106	106	
	DTMF Receiver Check	107	107	107	
	Flash/Recall Mode for a Locked Extension	108	108	108	
	CO Indicator	109	109	109	
	Flash/Recall Key Mode	110	110	110	
	Music on Hold	111	111	111	
	DSS Lamp Mode	112	112	112	
	Automatic Redial Repeat Count	113	113	113	
	Automatic Redial Interval	114	114	114	
	Extension Ring Tone Pattern	115	115	115	
	Conference Pattern	116	116	116	
	Call Pickup Tone	117	117	117	
	Pulse Restriction	118	118	118	
	Redialling after Pulse to Tone Conversion	119	119	119	
	Bell Frequency	120	120	120	
	Automatic Line Access	121	121	121	
	Automatic Rotation for CO Line Access	122	122	122	
	Break Ratio	123	123	123	
	SLT Ringing Mode	124			มีเฉพาะรุ่น KX-TA308/616BX
	TRS Check for * and #	125	125	125	
	DSS Off-hook Mode	126	126	126	
	Pickup Group	127	127	127	
	Ringback Tone Pattern		128	128	มีเฉพาะรุ่น KX-TE824BX/TEB308BX
	VM 1 APT Port	130	130	130	
	VM 2 APT Port	131	131	131	
	Ring Combination	140			มีเฉพาะรุ่น KX-TA308/616BX
	SLT Ring/Silence Ratio		142	142	มีเฉพาะรุ่น KX-TE824BX/TEB308BX
	SLT Ring Bell-on Time		143	143	มีเฉพาะรุ่น KX-TE824BX/TEB308BX
	SMS Center Number for Receiving		145	145	มีเฉพาะรุ่น KX-TE824BX/TEB308BX
	SMS Routing Table—CO		146	146	มีเฉพาะรุ่น KX-TE824BX/TEB308BX
	SMS Routing Table—Extension		147	147	มีเฉพาะรุ่น KX-TE824BX/TEB308BX
	SLT Caller ID Signalling Type		150	150	มีเฉพาะรุ่น KX-TE824BX/TEB308BX
	SLT Caller ID Line Access Number		151	151	มีเฉพาะรุ่น KX-TE824BX/TEB308BX
	Automatic Time Adjustment		152	152	มีเฉพาะรุ่น KX-TE824BX/TEB308BX
	Incoming Reverse		153	153	มีเฉพาะรุ่น KX-TE824BX/TEB308BX

2xx Timer Setting	Programming Title	TA308 TA616 TA624	TEB308	TE824	Note
	Hold Recall Time	200	200	200	
	Transfer Recall Time	201	201	201	
	Call Forwarding Start Time	202	202	202	
	Hot Line Waiting Time	203	203	203	
	Call Duration	204	204	204	
	CO-to-CO Line Call	205	205	205	
	Dialling Start Time	206	206	206	
	Hookswitch Flash Timing Range	207	207	207	
	Inter-digit Time	208	208	208	
	DTMF Time	210	210	210	
	No Dial Disconnection	211	211	211	
	Extension-to-CO Line Call Duration	212	212	212	
	Bell Off Detection	213	213	213	
	BV Message Recording Time			214	มีเฉพาะรุ่น KX-TE824BX
	Common/Personal OGM Recording Time			215	มีเฉพาะรุ่น KX-TE824BX

3xx TRS/ARS Setting	Programming Title	TA308 TA616 TA624	TEB308	TE824	Note
	Carrier Excepted Code	300	300	300	
	TRS—System Speed Dialling Class	301	301	301	
	TRS—COS 2 Denied Code	302	302	302	
	TRS—COS 3 Denied Code	303	303	303	
	TRS—COS 4 Denied Code	304	304	304	
	TRS—COS 5 Denied Code	305	305	305	
	TRS—Exception Code	306	306	306	
	Emergency Number	309	309	309	
	Account Code	310	310	310	
	Automatic Pause Insertion Code	311	311	311	
	TRS—Extension Lock Class	312	312	312	
	ARS Selection	350	350	350	
	Route 1 Selection Code	351	351	351	
	Route 2 Selection Code	352	352	352	

Route 3 Selection Code	353	353	353
Route 4 Selection Code	354	354	354
Route 1 Exception Code	355	355	355
Route 2 Exception Code	356	356	356
Route 3 Exception Code	357	357	357
Route 4 Exception Code	358	358	358
1st Carrier Selection Code	359	359	359
ARS Modification - Removed Digits	360	360	360
ARS Modification - Added Number	361	361	361
ARS Dial Tone	362	362	362
ARS Inter-digit Time	363	363	363
ARS CO Line Group	364	364	364
Route 1 Authorisation Code	381	381	381
Route 2 Authorisation Code	382	382	382
Route 3 Authorisation Code	383	383	383
Route 4 Authorisation Code	384	384	384
Route 1 Itemised Billing	385	385	385
Route 2 Itemised Billing	386	386	386
Route 3 Itemised Billing	387	387	387
Route 4 Itemised Billing	388	388	388
Itemised Billing Code	389	389	389
Authorisation and Itemised Billing Code Order	390	390	390

4xx CO Setting	Programming Title	TA308 TA616 TA624	TEB308	TE824	Note
CO Line Connection	400		400	400	
Dial Mode	401		401	401	
Pulse Speed	402		402	402	
Host PBX Access Code	403		403	403	
CO Line Group Number	404		404	404	
Flexible Outward Dialling - Day	405		405	405	
Flexible Outward Dialling - Night	406		406	406	
Flexible Outward Dialling - Lunch	407		407	407	
Flexible Ringing - Day	408		408	408	
Flexible Ringing - Night	409		409	409	
Flexible Ringing - Lunch	410		410	410	
Delayed Ringing - Day	411		411	411	
Delayed Ringing - Night	412		412	412	
Delayed Ringing - Lunch	413		413	413	
CO Line Mode -Day	414		414	414	
CO Line Mode - Night	415		415	415	
CO Line Mode - Lunch	416		416	416	
Pause Time	417		417	417	
Flash/Recall Time	418		418	418	
Automatic Designated Line Access	419		419	419	
CPC Signal Detection - Incoming	420		420	420	
CPC Signal Detection - Outgoing	421		421	421	
Disconnect Time	422		422	422	
CO Line Ring Tone Pattern	423		423	423	
Polarity Reverse Detection	424		424	424	
DISA IRNA to BV-Day				438	มีเฉพาะรุ่น KX-TE824BX
DISA IRNA to BV-Night				439	มีเฉพาะรุ่น KX-TE824BX
DISA IRNA to BV-Lunch				440	มีเฉพาะรุ่น KX-TE824BX

5xx DISA Setting	Programming Title	TA308 TA616 TA624	TEB308	TE824	Note
DISA Incoming Call Dial Mode	500		500	500	
DISA Built-in AA	501		501	501	
OGM Mode	502				มีเฉพาะรุ่น KX-TA308/616BX
FAX Connection	503		503	503	
DISA Delayed Answer Time	504		504	504	
DISA Wait Time after OGM	505		505	505	
DISA Busy Mode	506		506	506	
DISA Intercept Mode	507		507	507	
DISA Ring Time before Intercept	508		508	508	
DISA Ring Time after Intercept	509		509	509	
DISA No Dial Mode	510		510	510	
DISA Security Mode	511		511	511	
DISA Security Code	512		512	512	
Cyclic Tone Detection	513		513	513	
FAX Tone Detection	514		514	514	
Intercept Time for Internal DISA	515		515	515	
DISA Incoming Assignment	516		516	516	
DISA AA Wait Time	517		517	517	
DISA Tone after Security Code	518		518	518	
DISA OGM Mute Time	519		519	519	
UCD Group	520		520	520	
UCD Busy Waiting Time	521		521	521	
UCD OGM Message Interval Time	522		522	522	
UCD Busy Mode	523		523	523	
UCD Intercept Mode	524		524	524	
UCD Ring Time before Intercept	525		525	525	
UCD Ring Time after Intercept	526		526	526	
UCD Waiting Message				527	มีเฉพาะรุ่น KX-TE824BX/TEB308BX
DISA Security Code Digits	530		530	530	
DISA Rinaback Tone			531	531	มีเฉพาะรุ่น KX-TE824BX/TEB308BX
3-level AA Assignment #0			540	540	มีเฉพาะรุ่น KX-TE824BX/TEB308BX
3-level AA Assignment #1			541	541	มีเฉพาะรุ่น KX-TE824BX/TEB308BX
3-level AA Assignment #2			542	542	มีเฉพาะรุ่น KX-TE824BX/TEB308BX
3-level AA Assignment #3			543	543	มีเฉพาะรุ่น KX-TE824BX/TEB308BX
3-level AA Assignment #4			544	544	มีเฉพาะรุ่น KX-TE824BX/TEB308BX
3-level AA Assignment #5			545	545	มีเฉพาะรุ่น KX-TE824BX/TEB308BX
3-level AA Assignment #6			546	546	มีเฉพาะรุ่น KX-TE824BX/TEB308BX
3-level AA Assignment #7			547	547	มีเฉพาะรุ่น KX-TE824BX/TEB308BX
3-level AA Assignment #8			548	548	มีเฉพาะรุ่น KX-TE824BX/TEB308BX
3-level AA Assignment #9			549	549	มีเฉพาะรุ่น KX-TE824BX/TEB308BX
Clear All OGMs of DISA				599	มีเฉพาะรุ่น KX-TE824BX

6xx Extension Setting	Programming Title	TA308	TEB308	TE824	Note
		TA616 TA624			
Extension Group		600	600	600	
TRS-COS—Day		601	601	601	
TRS-COS—Night		602	602	602	
TRS-COS—Lunch		603	603	603	
Extension Name		604	604	604	
Account Code Mode		605	605	605	
Call Transfer to CO Line		606	606	606	
Call Forwarding to CO Line		607	607	607	
Executive Busy Override		608	608	608	
DND Override		609	609	609	
Parallelled Telephone		610	610	610	
TAM Extension		611	611	611	
Room Monitor		612	612	612	
CO Line Call Duration Limitation		613	613	613	
Internal Pulse Detection		614	614	614	
LCD Language		615			มีเฉพาะรุ่น KX-TA308/616BX
Message Waiting for Another Extension		618	618	618	
SLT Message Waiting		619	619	619	
LCS Recording Mode Set		620	620	620	
BV Resource				621	มีเฉพาะรุ่น KX-TE824BX
BV for Extension				622	มีเฉพาะรุ่น KX-TE824BX
BV Access Code through CO Line				625	มีเฉพาะรุ่น KX-TE824BX
BGM Control for APT			626	626	มีเฉพาะรุ่น KX-TE824BX/TEB308BX
SLT Ring Wait Time for New Call			627	627	มีเฉพาะรุ่น KX-TE824BX/TEB308BX
SLT Caller ID			628	628	มีเฉพาะรุ่น KX-TE824BX/TEB308BX
SLT Fixed Bell Pattern			629	629	มีเฉพาะรุ่น KX-TE824BX/TEB308BX

7xx Doorphone Setting	Programming Title	TA308	TEB308	TE824	Note
		TA616 TA624			
Doorphone Ringing—Day		700	700	700	
Doorphone Ringing—Night		701	701	701	
Doorphone Ringing—Lunch		702	702	702	
Door Opener—Day		703	703	703	
Door Opener—Night		704	704	704	
Door Opener—Lunch		705	705	705	
Doorphone Ring Tone Pattern		706	706	706	
Doorphone Access Tone		707	707	707	
Doorphone Ring Time		708	708	708	
Door Open Duration		709	709	709	
Doorphone Ring/Chime		710	710	710	
Doorphone Chime Assignment		711	711	711	
Doorphone Chime Pattern		712	712	712	

8xx RS232C Setting	Programming Title	TA308	TEB308	TE824	Note
		TA616 TA624			
SMDR RS-232C Parameter		800	800	800	
SMDR Parameter		801	801	801	
Incoming/Outgoing Call Selection for Printing		802	802	802	
Secret Number SMDR Print Suppression		803	803	803	
System Data Dump		804	804	804	
SMDR Account Code		805	805	805	
SMDR Language		806			มีเฉพาะรุ่น KX-TA308/616BX
BV Total Recording Time				807	มีเฉพาะรุ่น KX-TE824BX
BV Card Initialise				808	มีเฉพาะรุ่น KX-TE824BX

9xx Other Setting	Programming Title	TA308	TEB308	TE824	Note
		TA616 TA624			
Caller ID		900	900	900	
Caller ID Area Code		901	901	901	
Caller ID Modification for Local Calls		902	902	902	
Caller ID Modification for Long Distance Calls		903	903	903	
Caller ID Log Priority		904	904	904	
Caller ID Automatic 0 Addition		905	905	905	
Caller ID SMDR Format		906	906	906	
Caller ID SMDR Printout		907	907	907	
Common Area Call Log Check		909	909	909	
Caller ID Type		910	910	910	
Pay Tone Detection		920			มีเฉพาะรุ่น KX-TA308/616BX
Currency		921			มีเฉพาะรุ่น KX-TA308/616BX
Pay Tone SMDR Format 1		922			มีเฉพาะรุ่น KX-TA308/616BX
Pay Tone SMDR Format 2		923			มีเฉพาะรุ่น KX-TA308/616BX
Secret Printing for Call Log		924			มีเฉพาะรุ่น KX-TA308/616BX
Budget Management		925			มีเฉพาะรุ่น KX-TA308/616BX
Budget Limit Selection		926			มีเฉพาะรุ่น KX-TA308/616BX
Call Log Next Page		927	927	927	
Pay Tone Flash		928			มีเฉพาะรุ่น KX-TA308/616BX
SMDR Mode for Printing		929	929	929	
Call Forwarding Selection		963	963	963	
TRS Check after Answering			966	966	มีเฉพาะรุ่น KX-TE824BX/TEB308BX
TRS Check Time after Answering			967	967	มีเฉพาะรุ่น KX-TE824BX/TEB308BX
KX-T7700 Series Incoming Lamp Control		968	968	968	
Firmware Version				998	มีเฉพาะรุ่น KX-TE824BX
System Data Clear		999		999	

## สารบัญ

<u>หัวข้อ</u>	<u>หน้า</u>
กำหนดเวลาให้กับ PBX	5
Time Service	5
System Password	7
การกำหนด Operator กับ DSS	8
การโทรออก (Out going)	11
1. โทรออกด้วยการกดเลข “9”	11
2. โทรออกด้วยการเจาะจงสายนอก	13
3. โทรออกด้วยปุ่ม One touch	14
4. โทรออกด้วย System Speed Dialing (SSD)	14
5. โทรออกด้วย Personal Speed Dialing (PSD)	15
6. โทรออกแบบ Hot Line	16
7. โทรออกด้วย Quick Dial	16
8. โทรออกด้วย Account Code	17
9. โทรออกด้วย Emergency	18
การกำหนดระดับการโทรให้สายใน (Class 1-5)	19
การโทรเข้า (Incoming)	23
1. โทรเข้าแบบ Normal	23
2. โทรเข้าแบบ DIL	24
3. โทรเข้าแบบ DISA	24
4. โทรเข้าแบบ UCD	35
5. โทรเข้าแบบ MODEM	37
6. โทรเข้าแบบ BV	38
การทำงานแบบ Automatic Routing Selection (ARS)	42
การแสดงผลหมายเลขโทรเข้า Caller ID	46
การทำงานแบบ Call Log	48

การกำหนดการทำงานของแต่ละสายใน	53
การกำหนดฟังก์ชันต่างๆให้กับแต่ละสายใน	56
ตารางการทำงานของ Feature ต่างๆ	59

## บันทึก

# การโปรแกรมระบบตู้โทรศัพท์ที่สาขา KX-TEM824

## การกำหนดเวลาให้ตัว PBX

### 1. System -> 1. Date & Time หรือโปรแกรม 000

การกำหนดเวลาปัจจุบันของตัว PBX

**Date** : วัน /เดือน /ปี

**Time** : เวลาปัจจุบัน

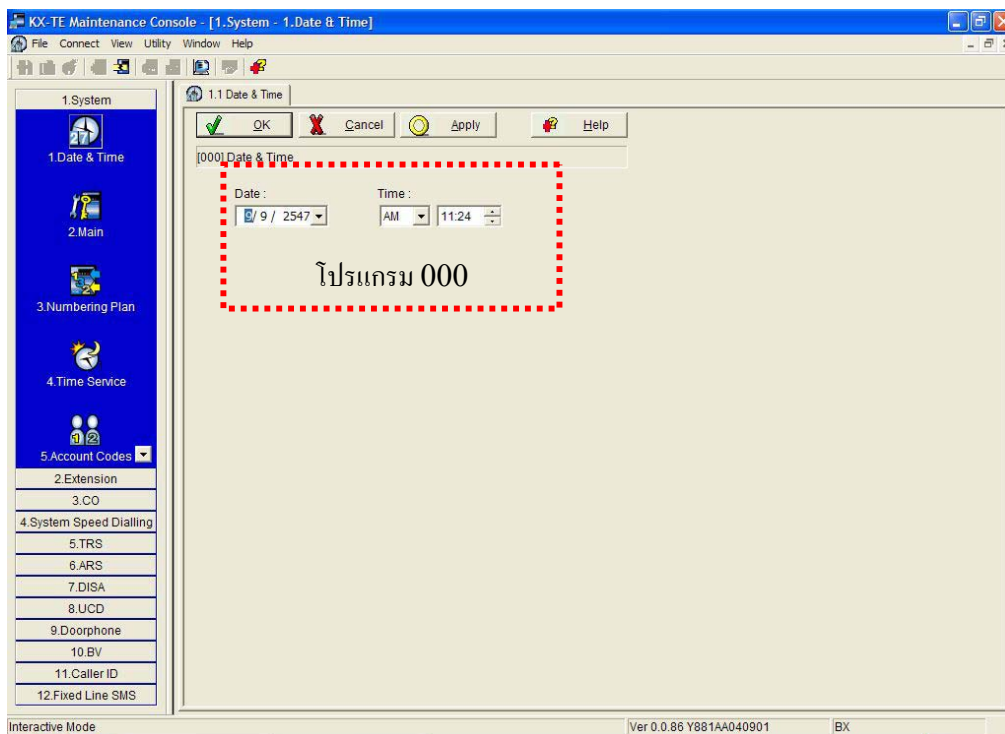

## การกำหนดเวลาการทำงานของบริษัท (Time Service)

### 1. System -> 4. Time Service

โปรแกรม 006 : Time service switching Mode

การเลือกโหมดการทำงานได้ 2 แบบคือ

1. โหมด **Manual** คือการเปลี่ยนเวลาแบบให้โอเปอเรเตอร์กดรหัสในการเปลี่ยนเวลา

**Day Mode** : ยกหู -> 78 -> 1 # -> วางหู

**Night Mode** : ยกหู -> 78 -> 2 # -> วางหู

**Lunch Mode** : ยกหู -> 78 -> 3 # -> วางหู

การเปลี่ยนโหมด จาก **Manual** เป็น **Auto** : ยกหู -> 78 -> 0 # -> วางหู



## 2. โหมด Auto คือการเปลี่ยนเวลาตามเวลาที่กำหนดตาม

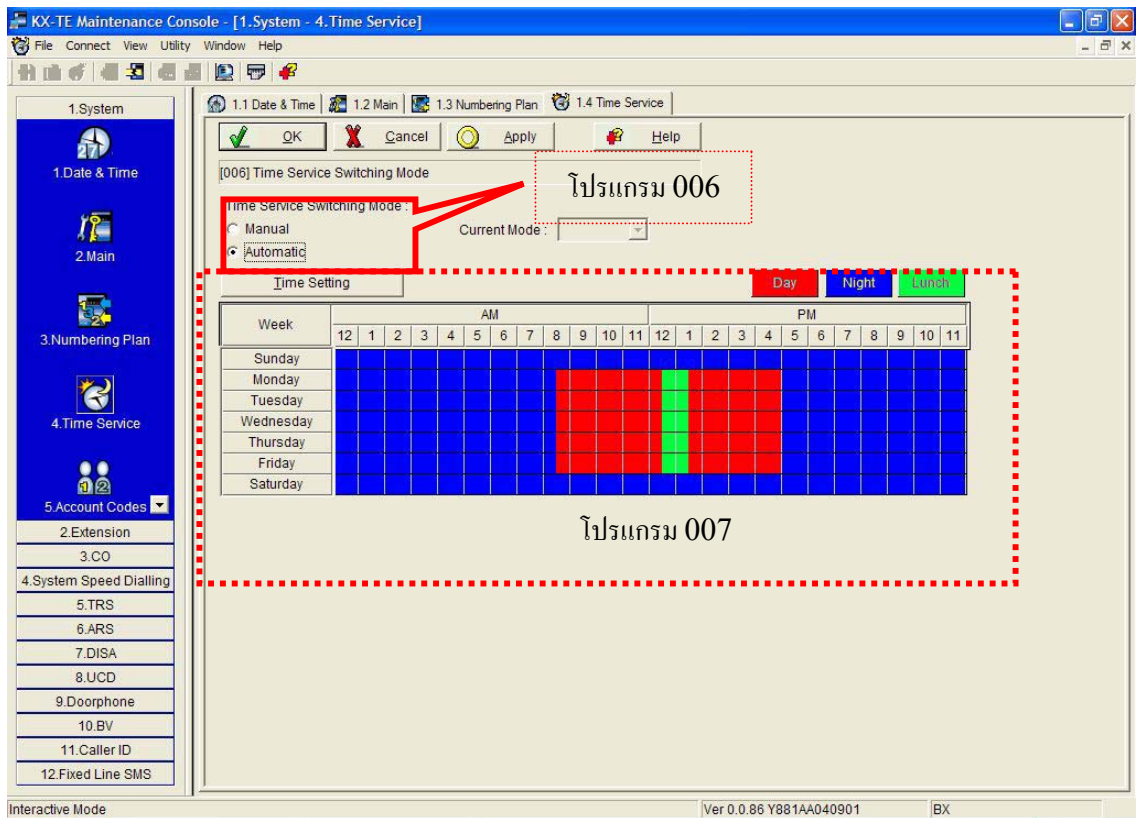

### โปรแกรม 007 Time Service Starting time

สามารถกำหนดเวลาได้ในแต่ละวันคือ

**Sunday (วันอาทิตย์)** : กำหนดเวลา Day/Lunch/ Night

**Monday (วันจันทร์)** : กำหนดเวลา Day/Lunch/ Night

**Tuesday (วันอังคาร)** : กำหนดเวลา Day/Lunch/ Night

**Wednesday (วันพุธ)** : กำหนดเวลา Day/Lunch/ Night

**Thursday (วันพฤหัสบดี)** : กำหนดเวลา Day/Lunch/ Night

**Friday (วันศุกร์)** : กำหนดเวลา Day/Lunch/ Night

**Monday (วันเสาร์)** : กำหนดเวลา Day/Lunch/ Night

หมายเหตุ : ช่วงเวลาของ **Lunch Mode** จะอยู่ในช่วง **Day Mode**

การกำหนดรูปแบบเวลาที่แสดงที่หน้าจอเครื่องโทรศัพท์แบบคีย์

โปรแกรม 010 LCD Time Display

1.System ->2. Main

Time Display (12h/24h)

12h จะแสดงเวลาแบบ (01-12 :AM/PM)

24h จะแสดงเวลาแบบ (01-24)

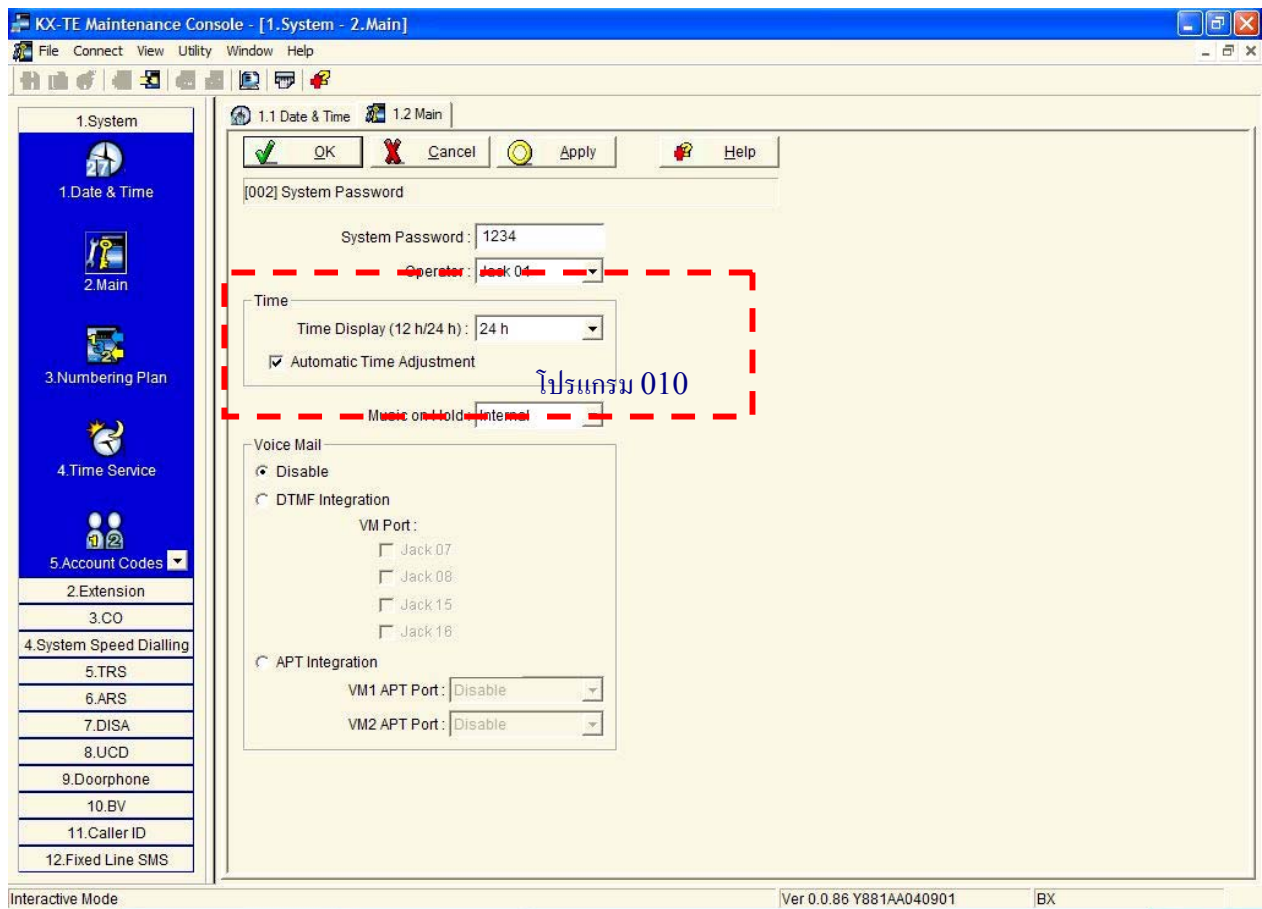

การกำหนดรหัสผ่านในการทำโปรแกรม PBX

โปรแกรม 002 :System Password

กำหนดได้ 4-7 หลัก (ค่าจากโรงงานคือ 1234)

# การกำหนดโทรศัพท์เพื่อเป็น โอเปอเรเตอร์ และใช้งานเครื่องโทรศัพท์แบบ DSS

## 1. System ->2. Main

### โปรแกรม 008 : Operator Assignment

กำหนดสายในที่เป็นโอเปอเรเตอร์ กำหนดเป็น Jack คือ Jack 01-24

หมายเหตุ : ถ้าเลือก **Disable** หมายถึงไม่กำหนดโอเปอเรเตอร์

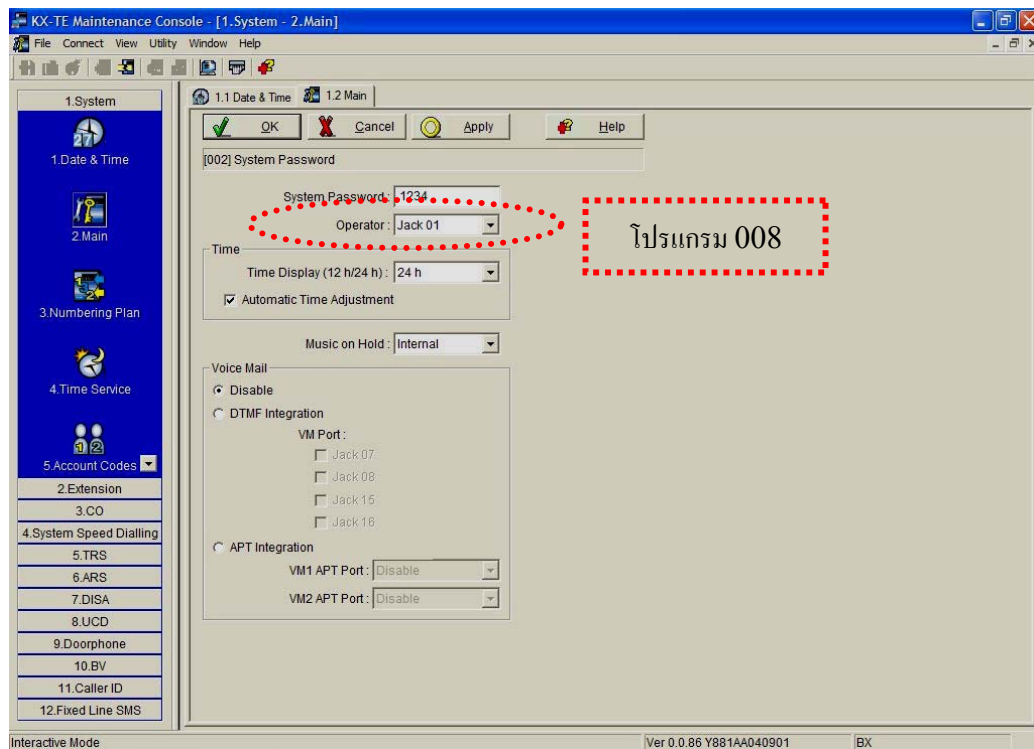

การกำหนดเครื่อง DSS ใช้งานคู่กับโอเปอเรเตอร์ที่เป็นเครื่องคีย์

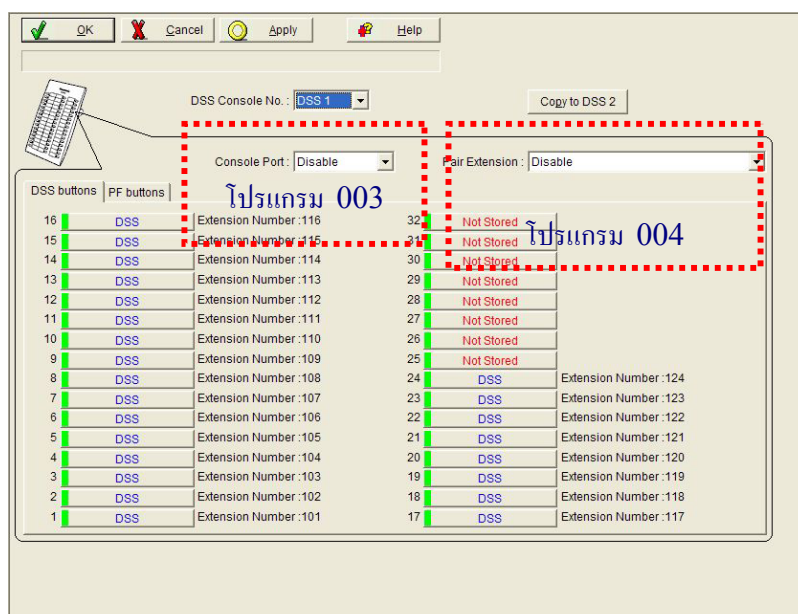

### โปรแกรม 003 : DSS console jack Assignment

การกำหนดพอร์ตที่ต่อเครื่อง DSS (Jack 01-24)

หมายเหตุ : ต่อเครื่อง DSS ได้สูงสุด 2 ตัว

### โปรแกรม 004 : Console paired telephone

การกำหนดเครื่อง DSS ใช้งานคู่กับโทรศัพท์แบบคีย์ (Jack 01-24 ของโทรศัพท์แบบคีย์)

DSS Buttons : กำหนดการทำงานของแต่ละปุ่ม DSS

PF Buttons : กำหนดการทำงานของปุ่ม PF

การกำหนดเลขหมายสายในและการกำหนดรหัสในการเรียกโอเปอเรเตอร์และขอใช้สายนอก

009] Extension Number

Numbering Plan : Plan 1

Jack	Ext. no.
01	101
02	102
03	103
04	104
05	105
06	106
07	107
08	108
09	109
10	110
11	111
12	112
13	113
14	114
15	115
16	116
17	117
18	118
19	119
20	120
21	121
22	122
23	123
24	124

Note: โปรแกรม 009

Available extension numbers  
Plan 1 : 100 - 199  
Plan 2 : 100 - 499  
Plan 3 : 10 - 49

Default (Jack 01-24) :  
Plan 1 : 101 - 124  
Plan 2 : 101 - 124  
Plan 3 : 11 - 34

Operator / Automatic Line Access  
0:Operator / 9:Line

Second numbering plan :

50	
51	
52	
53	
54	
55	
56	
57	
58	
59	

### โปรแกรม 009 : Extension Number

Numbering Plan 1: กำหนดสายในได้คือหมายเลข 100-199 (ค่าจากโรงงาน)

Numbering Plan 2: กำหนดสายในได้คือหมายเลข 100-499

Numbering Plan 3: กำหนดสายในได้คือหมายเลข 10-49

Jack 01-24 : ตำแหน่งพอร์ตสายใน  
 Ext No. : หมายเลขสายใน  
 Name : ชื่อสายในไม่เกิน 10 ตัวอักษร

Second numbering plan การกำหนดหมายเลขย่อตั้งแต่ 50-59 ให้แทนการทำงานต่างๆ ตามต้องการ

Operator/Automatic Line Access : โปรแกรม 121 Automatic Line Access

การกำหนดรหัสในการเรียกโอเปอเรเตอร์และการขอใช้สายนอก

0 : Operator/ 9: Line เรียกโอเปอเรเตอร์กด "0" /ขอใช้สายนอกกด "9"

9 : Operator/ 0: Line เรียกโอเปอเรเตอร์กด "9" /ขอใช้สายนอกกด "0"

### การกำหนดการต่อสายนอกและชนิดสายนอก

#### 1.CO ->3 Details

โปรแกรม  
400

โปรแกรม  
401

CO	Connection	Dial Mode	Pulse Speed	Host PBX Access Codes								CO Line Group	Pause Time
				1	2	3	4	5	6	7	8		
1	<input checked="" type="checkbox"/>	DTMF	10 pps									1	1.5 s
2	<input checked="" type="checkbox"/>	DTMF	10 pps									2	1.5 s
3	<input checked="" type="checkbox"/>	DTMF	10 pps									3	1.5 s
4	<input checked="" type="checkbox"/>	DTMF	10 pps									4	1.5 s
5	<input checked="" type="checkbox"/>	DTMF	10 pps									5	1.5 s
6	<input checked="" type="checkbox"/>	DTMF	10 pps									6	1.5 s
7	<input checked="" type="checkbox"/>	DTMF	10 pps									7	1.5 s
8	<input checked="" type="checkbox"/>	DTMF	10 pps									8	1.5 s

CO	Flash/Recall Time	Automatic Line Access	CPC Signal Detection		Disconnect Time	Ring Tone Pattern	Reverse Detection
			Incoming	Outgoing			
1	600 ms	<input checked="" type="checkbox"/>	Disable	<input type="checkbox"/>	1.5 s	Single	<input type="checkbox"/>
2	600 ms	<input checked="" type="checkbox"/>	Disable	<input type="checkbox"/>	1.5 s	Single	<input type="checkbox"/>
3	600 ms	<input checked="" type="checkbox"/>	Disable	<input type="checkbox"/>	1.5 s	Single	<input type="checkbox"/>
4	600 ms	<input checked="" type="checkbox"/>	Disable	<input type="checkbox"/>	1.5 s	Single	<input type="checkbox"/>
5	600 ms	<input checked="" type="checkbox"/>	Disable	<input type="checkbox"/>	1.5 s	Single	<input type="checkbox"/>
6	600 ms	<input checked="" type="checkbox"/>	Disable	<input type="checkbox"/>	1.5 s	Single	<input type="checkbox"/>
7	600 ms	<input checked="" type="checkbox"/>	Disable	<input type="checkbox"/>	1.5 s	Single	<input type="checkbox"/>
8	600 ms	<input checked="" type="checkbox"/>	Disable	<input type="checkbox"/>	1.5 s	Single	<input type="checkbox"/>

## โปรแกรม 400 : CO Line Connect

การกำหนดสายนอกใดต่อใช้งานอยู่บ้าง

## โปรแกรม 401 : Dial Mode

การกำหนดชนิดสายนอกว่าเป็นแบบ กดปุ่ม (DTMF) หรือ แบบหมุน (Pulse)

## การโทรออก (Outgoing)

### 1. การโทรออกด้วยการกดเลข "9"

#### 3.CO -> 2.Incoming/Outgoing

Jack	Extension	Ringing for incoming CO calls						Outgoing Call		
		Day		Night		Lunch		Day	Night	Lunch
		Ring	Start Time	Ring	Start Time	Ring	Start Time			
01	101	<input checked="" type="checkbox"/>	Immediate	<input checked="" type="checkbox"/>	Immediate	<input checked="" type="checkbox"/>	Immediate	<input checked="" type="checkbox"/>	<input checked="" type="checkbox"/>	<input checked="" type="checkbox"/>
02	102	<input checked="" type="checkbox"/>	Immediate	<input checked="" type="checkbox"/>	Immediate	<input checked="" type="checkbox"/>	Immediate	<input checked="" type="checkbox"/>	<input checked="" type="checkbox"/>	<input checked="" type="checkbox"/>
03	103	<input checked="" type="checkbox"/>	Immediate	<input checked="" type="checkbox"/>	Immediate	<input checked="" type="checkbox"/>	Immediate	<input checked="" type="checkbox"/>	<input checked="" type="checkbox"/>	<input checked="" type="checkbox"/>
04	104	<input checked="" type="checkbox"/>	Immediate	<input checked="" type="checkbox"/>	Immediate	<input checked="" type="checkbox"/>	Immediate	<input checked="" type="checkbox"/>	<input checked="" type="checkbox"/>	<input checked="" type="checkbox"/>
05	105	<input checked="" type="checkbox"/>	Immediate	<input checked="" type="checkbox"/>	Immediate	<input checked="" type="checkbox"/>	Immediate	<input checked="" type="checkbox"/>	<input checked="" type="checkbox"/>	<input checked="" type="checkbox"/>
06	106	<input checked="" type="checkbox"/>	Immediate	<input checked="" type="checkbox"/>	Immediate	<input checked="" type="checkbox"/>	Immediate	<input checked="" type="checkbox"/>	<input checked="" type="checkbox"/>	<input checked="" type="checkbox"/>
07	107	<input checked="" type="checkbox"/>	Immediate	<input checked="" type="checkbox"/>	Immediate	<input checked="" type="checkbox"/>	Immediate	<input checked="" type="checkbox"/>	<input checked="" type="checkbox"/>	<input checked="" type="checkbox"/>
08	108	<input checked="" type="checkbox"/>	Immediate	<input checked="" type="checkbox"/>	Immediate	<input checked="" type="checkbox"/>	Immediate	<input checked="" type="checkbox"/>	<input checked="" type="checkbox"/>	<input checked="" type="checkbox"/>
09	109	<input checked="" type="checkbox"/>	Immediate	<input checked="" type="checkbox"/>	Immediate	<input checked="" type="checkbox"/>	Immediate	<input checked="" type="checkbox"/>	<input checked="" type="checkbox"/>	<input checked="" type="checkbox"/>
10	110	<input checked="" type="checkbox"/>	Immediate	<input checked="" type="checkbox"/>	Immediate	<input checked="" type="checkbox"/>	Immediate	<input checked="" type="checkbox"/>	<input checked="" type="checkbox"/>	<input checked="" type="checkbox"/>
11	111	<input checked="" type="checkbox"/>	Immediate	<input checked="" type="checkbox"/>	Immediate	<input checked="" type="checkbox"/>	Immediate	<input checked="" type="checkbox"/>	<input checked="" type="checkbox"/>	<input checked="" type="checkbox"/>
12	112	<input checked="" type="checkbox"/>	Immediate	<input checked="" type="checkbox"/>	Immediate	<input checked="" type="checkbox"/>	Immediate	<input checked="" type="checkbox"/>	<input checked="" type="checkbox"/>	<input checked="" type="checkbox"/>
13	113	<input checked="" type="checkbox"/>	Immediate	<input checked="" type="checkbox"/>	Immediate	<input checked="" type="checkbox"/>	Immediate	<input checked="" type="checkbox"/>	<input checked="" type="checkbox"/>	<input checked="" type="checkbox"/>
14	114	<input checked="" type="checkbox"/>	Immediate	<input checked="" type="checkbox"/>	Immediate	<input checked="" type="checkbox"/>	Immediate	<input checked="" type="checkbox"/>	<input checked="" type="checkbox"/>	<input checked="" type="checkbox"/>
15	115	<input checked="" type="checkbox"/>	Immediate	<input checked="" type="checkbox"/>	Immediate	<input checked="" type="checkbox"/>	Immediate	<input checked="" type="checkbox"/>	<input checked="" type="checkbox"/>	<input checked="" type="checkbox"/>
16	116	<input checked="" type="checkbox"/>	Immediate	<input checked="" type="checkbox"/>	Immediate	<input checked="" type="checkbox"/>	Immediate	<input checked="" type="checkbox"/>	<input checked="" type="checkbox"/>	<input checked="" type="checkbox"/>
17	117	<input checked="" type="checkbox"/>	Immediate	<input checked="" type="checkbox"/>	Immediate	<input checked="" type="checkbox"/>	Immediate	<input checked="" type="checkbox"/>	<input checked="" type="checkbox"/>	<input checked="" type="checkbox"/>
18	118	<input checked="" type="checkbox"/>	Immediate	<input checked="" type="checkbox"/>	Immediate	<input checked="" type="checkbox"/>	Immediate	<input checked="" type="checkbox"/>	<input checked="" type="checkbox"/>	<input checked="" type="checkbox"/>
19	119	<input checked="" type="checkbox"/>	Immediate	<input checked="" type="checkbox"/>	Immediate	<input checked="" type="checkbox"/>	Immediate	<input checked="" type="checkbox"/>	<input checked="" type="checkbox"/>	<input checked="" type="checkbox"/>
20	120	<input checked="" type="checkbox"/>	Immediate	<input checked="" type="checkbox"/>	Immediate	<input checked="" type="checkbox"/>	Immediate	<input checked="" type="checkbox"/>	<input checked="" type="checkbox"/>	<input checked="" type="checkbox"/>
21	121	<input checked="" type="checkbox"/>	Immediate	<input checked="" type="checkbox"/>	Immediate	<input checked="" type="checkbox"/>	Immediate	<input checked="" type="checkbox"/>	<input checked="" type="checkbox"/>	<input checked="" type="checkbox"/>
22	122	<input checked="" type="checkbox"/>	Immediate	<input checked="" type="checkbox"/>	Immediate	<input checked="" type="checkbox"/>	Immediate	<input checked="" type="checkbox"/>	<input checked="" type="checkbox"/>	<input checked="" type="checkbox"/>
23	123	<input checked="" type="checkbox"/>	Immediate	<input checked="" type="checkbox"/>	Immediate	<input checked="" type="checkbox"/>	Immediate	<input checked="" type="checkbox"/>	<input checked="" type="checkbox"/>	<input checked="" type="checkbox"/>
24	124	<input checked="" type="checkbox"/>	Immediate	<input checked="" type="checkbox"/>	Immediate	<input checked="" type="checkbox"/>	Immediate	<input checked="" type="checkbox"/>	<input checked="" type="checkbox"/>	<input checked="" type="checkbox"/>

การกำหนดสายในว่าใช้สายนอกใดได้บ้างในเวลา

กลางวัน (Day)/ พักเที่ยง (Lunch) / กลางคืน (Night)

โปรแกรม 405 : Flexible Outward Dialing -Day

การกำหนดแต่ละสายใน ใช้สายนอกใดได้บ้าง -ในเวลากลางวัน

โปรแกรม 406 : Flexible Outward Dialing -Night

การกำหนดแต่ละสายใน ใช้สายนอกได้บ้าง –ในเวลากลางคืน

โปรแกรม 407

: Flexible Outward Dialing –Lunch

การกำหนดแต่ละสายใน ใช้สายนอกได้บ้าง -ในเวลาพักเที่ยง

Jack 01-24

: ตำแหน่งของพอร์ตสายใน

Extension

: หมายเลขสายใน

: สามารถใช้สายนอกได้ ที่กำหนดได้

: ไม่สามารถใช้สายนอก ที่กำหนดได้

การกำหนดว่ากดเลข “9” ได้สายนอกได้บ้าง

โปรแกรม 419

: Automatic Designated Line Access

CO	Connection	Dial Mode	Pulse Speed	Host PBX Access Codes								CO Line Group	Pause Time
				1	2	3	4	5	6	7	8		
1	<input checked="" type="checkbox"/>	DTMF	10 pps								1	1.5 s	
2	<input checked="" type="checkbox"/>	DTMF	10 pps								2	1.5 s	
3	<input checked="" type="checkbox"/>	DTMF	10 pps								3	1.5 s	
4	<input checked="" type="checkbox"/>	DTMF	10 pps								4	1.5 s	
5	<input checked="" type="checkbox"/>	DTMF	10 pps								5	1.5 s	
6	<input checked="" type="checkbox"/>	DTMF	10 pps								6	1.5 s	
7	<input checked="" type="checkbox"/>	DTMF	10 pps								7	1.5 s	
8	<input checked="" type="checkbox"/>	DTMF	10 pps								8	1.5 s	

CO	Flash/Recall Time	Automatic Line Access	CPC Signal Detection		Disconnect Time	Ring Tone Pattern	Reverse Detection
			Incoming	Outgoing			
1	600 ms	<input checked="" type="checkbox"/>	Disable	<input type="checkbox"/>	1.5 s	Single	<input type="checkbox"/>
2	600 ms	<input checked="" type="checkbox"/>	Disable	<input type="checkbox"/>	1.5 s	Single	<input type="checkbox"/>
3	600 ms	<input checked="" type="checkbox"/>	Disable	<input type="checkbox"/>	1.5 s	Single	<input type="checkbox"/>
4	600 ms	<input checked="" type="checkbox"/>	Disable	<input type="checkbox"/>	1.5 s	Single	<input type="checkbox"/>
5	600 ms	<input checked="" type="checkbox"/>	Disable	<input type="checkbox"/>	1.5 s	Single	<input type="checkbox"/>
6	600 ms	<input checked="" type="checkbox"/>	Disable	<input type="checkbox"/>	1.5 s	Single	<input type="checkbox"/>
7	600 ms	<input checked="" type="checkbox"/>	Disable	<input type="checkbox"/>	1.5 s	Single	<input type="checkbox"/>
8	600 ms	<input checked="" type="checkbox"/>	Disable	<input type="checkbox"/>	1.5 s	Single	<input type="checkbox"/>

โปรแกรม 419

การใช้งาน (Key/SLT)

ยกหู -> กดเลข “9” -> หมายเลขที่ต้องการติดต่อ -> สนนทนา -> วางหู

## 2. การโทรออกโดยการเจาะจงสายนอก

**โปรแกรม 404**

[400] CO Line Connection

CO	Connection	Dial Mode	Pulse Speed	Host PBX Access Codes								CO Line Group	Pause Time
				1	2	3	4	5	6	7	8		
1	<input checked="" type="checkbox"/>	DTMF	10 pps									1	1.5 s
2	<input checked="" type="checkbox"/>	DTMF	10 pps									2	1.5 s
3	<input checked="" type="checkbox"/>	DTMF	10 pps									3	1.5 s
4	<input checked="" type="checkbox"/>	DTMF	10 pps									4	1.5 s
5	<input checked="" type="checkbox"/>	DTMF	10 pps									5	1.5 s
6	<input checked="" type="checkbox"/>	DTMF	10 pps									6	1.5 s
7	<input checked="" type="checkbox"/>	DTMF	10 pps									7	1.5 s
8	<input checked="" type="checkbox"/>	DTMF	10 pps									8	1.5 s

CO	Flash/Recall Time	Automatic Line Access	CPC Signal Detection		Disconnect Time	Ring Tone Pattern	Reverse Detection
			Incoming	Outgoing			
1	600 ms	<input checked="" type="checkbox"/>	Disable	<input type="checkbox"/>	1.5 s	Single	<input type="checkbox"/>
2	600 ms	<input checked="" type="checkbox"/>	Disable	<input type="checkbox"/>	1.5 s	Single	<input type="checkbox"/>
3	600 ms	<input checked="" type="checkbox"/>	Disable	<input type="checkbox"/>	1.5 s	Single	<input type="checkbox"/>
4	600 ms	<input checked="" type="checkbox"/>	Disable	<input type="checkbox"/>	1.5 s	Single	<input type="checkbox"/>
5	600 ms	<input checked="" type="checkbox"/>	Disable	<input type="checkbox"/>	1.5 s	Single	<input type="checkbox"/>
6	600 ms	<input checked="" type="checkbox"/>	Disable	<input type="checkbox"/>	1.5 s	Single	<input type="checkbox"/>
7	600 ms	<input checked="" type="checkbox"/>	Disable	<input type="checkbox"/>	1.5 s	Single	<input type="checkbox"/>
8	600 ms	<input checked="" type="checkbox"/>	Disable	<input type="checkbox"/>	1.5 s	Single	<input type="checkbox"/>

**โปรแกรม 404 : CO Line group Number**

**การกำหนดกลุ่มสายนอกให้แต่ละสายนอก**

**การกำหนดปุ่ม สายนอกและปุ่มกลุ่มสายนอกที่โทรศัพท์แบบ key**

**ปุ่มสายนอก :**

กดปุ่ม Program -> ปุ่มสายนอก -> กดเลข 0 -> กดเลขสายนอกที่ (1-8) -> กดปุ่ม Store

**ปุ่มกลุ่มสายนอก :**

กดปุ่ม Program -> ปุ่มสายนอก -> เครื่องหมาย # -> กดเลขกลุ่มสายนอกที่ (1-8) -> กดปุ่ม Store

### การโทรออกด้วยเครื่อง Key

ยกหู -> ปุ่มสายนอก หรือ ปุ่มกลุ่มสายนอก -> หมายเลขโทรศัพท์ที่ต้องการติดต่อ -> สทนา -> วางหู

### การโทรออกด้วยเครื่องโทรศัพท์ทั่วไป

ยกหู -> กดเลข 8 -> หมายเลขกลุ่มสายนอกที่ (1-8) -> หมายเลขโทรศัพท์ที่ต้องการติดต่อ -> สทนา ->

วางหู



### 3. การโทรออกด้วยปุ่ม One Touch (เฉพาะโทรศัพท์แบบ Key)

จะต้องทำการกำหนดปุ่ม One Touch ไว้ที่โทรศัพท์แบบ Key ก่อน

Program -> ปุ่มสายนอก -> กดเลข 2 -> กดเลข 9 -> หมายเลขโทรศัพท์ -> สนนทนา -> วางหู

**หมายเหตุ ห้ามกำหนดปุ่มแทนที่สายนอกที่มีใช้ปัจจุบันเพราะจะทำให้ไม่สามารถโทรออกสายนอกได้**

การโทรออก : ยกหู -> กดปุ่ม One Touch -> สนนทนา -> วางหู

### 4. การโทรออกด้วยหมายเลขโทรศัพท์รวมของบริษัท (System Speed Dialing (SSD))

No.	Name	Line Access Number + Telephone Number
00	Panasonic	9027318888
01	B&L OA	9024380101
02	Subhachai	9022246620
03	Sunthai	9022479991
04	PC Center	9027280840
05		
06		
07		
08		
09		
10		
11		
12		
13		
14		
15		
16		
17		
18		
19		

โปรแกรม 001 : System Speed Dialing Number (SSD)

การกำหนดหมายเลขโทรออกของบริษัทได้ 100 เลขหมาย คือตำแหน่ง 00-99

Line Access Number + Telephone Number = หมายเลขสำหรับขอใช้สายนอก + หมายเลขโทรศัพท์ที่ต้องการติดต่อ ไม่เกิน 32 หลัก

โปรแกรม 011 : System Speed Dialing Name

การกำหนดชื่อของแต่ละ SSD ไม่เกิน 16 ตัวอักษร

5. TRS -> 4. Emergency number& Others

โปรแกรม 301 : TRS System Speeding Class

การกำหนดสายใน ในแต่ละ Class สามารถใช้ SSD ได้แบบใด

Class 5 = ทุกสายในใช้ SSD ได้ทุกตำแหน่ง

Emergency Number :	
1	191
2	1150
3	
4	
5	

System Speed Dialing Class :  
COS 1

Extension Lock : โปรแกรม 301  
Disable

TRS Check for dial "\*\* #"

TRS Check after Answering

check time (s) :  
15

## 6. การโทรออกจาก SSD จากโทรศัพท์แบบ Key

ยกหู -> กดปุ่ม Auto Dial -> ตำแหน่งของ SSD (00-99) -> สนนทนา -> วางหู

## การโทรออกจาก SSD จากโทรศัพท์แบบ SLT

ยกหู -> กดปุ่ม\* -> ตำแหน่งของ SSD (00-99) -> สนนทนา -> วางหู

## 5. การโทรออกด้วยเลขหมายที่บันทึกไว้ส่วนตัว (Personal Speed Dialing (PSD))

สามารถกำหนดได้ 10 เลขหมายสำหรับแต่ละสายในคือ (0-9)

### การบันทึก PSD (Key/SLT)

ยกหู -> กดเลข 2\* -> ตำแหน่งของ PSD (0-9) -> เลขหมายโทรศัพท์ที่ต้องการติดต่อไม่เกิน 24

หลัก -> กดปุ่ม # -> วางหู

## การโทรออกด้วย PSD (Key/ SLT)

ยกหู -> กดปุ่ม # -> ตำแหน่ง PSD (0-9) -> สนนนา -> วางหู

## 6. การโทรออกแบบยกหูแล้วโทรออกอัตโนมัติ (Hot Line) กำหนดได้เฉพาะ SLT

การกำหนดให้เมื่อยกหูโทรศัพท์แล้วโทรออกไปที่เลขหมายที่กำหนดไว้

### การตั้งเลขหมาย (SLT)

ยกหู -> กดเลข 742 -> เลขหมายโทรศัพท์ที่ต้องการติดต่อ ไม่เกิน 24 หลัก -> กดปุ่ม # -> วางหู

### การกำหนดให้ทำงาน (SLT)

ยกหู -> กดเลข 741# -> วางหู

การใช้งาน : ยกหู -> รอการโทรออกตามเลขหมายที่กำหนดไว้ -> สนนนา -> วางหู

### การกำหนดให้ยกเลิกทำงาน (SLT)

ยกหู -> กดเลข 740# -> วางหู

## 7. การโทรออกสายนอกแบบ Quick dial (50-59) เฉพาะกรณีสายในเป็น Plan 2 และ 3

สามารถกำหนดเลขหมายย่อในการใช้งานฟังก์ชันต่างๆ หรือการเรียกไปที่สายในหรือสายนอก  
กำหนดที่โปรแกรม 012 : Second Feature Numbering Plan

Jack	Ext. no.	Name
01	101	
02	102	
03	103	
04	104	
05	105	
06	106	
07	107	
08	108	
09	109	
10	110	
11	111	
12	112	
13	113	
14	114	
15	115	
16	116	
17	117	
18	118	
19	119	
20	120	
21	121	
22	122	
23	123	
24	124	

Note

Available extension numbers  
Plan 1 : 100 - 199  
Plan 2 : 100 - 499  
Plan 3 : 10 - 49

Default (Jack 01-24) :  
Plan 1 : 101 - 124  
Plan 2 : 101 - 124  
Plan 3 : 11 - 34

Operator / Automatic Line Access  
0:Operator / 9:Line

Second numbering plan :

50	9027318888
51	
52	
53	
54	
55	
56	
57	
58	
59	

โปรแกรม  
012

50 – 59 : เลขหมายที่ต้องการกำหนดไม่เกิน 10 หลัก

การโทรออก (Key/SLT)

ยกหู -> กดเลข 50-59 -> โทรออกตามที่กำหนดในโปรแกรม 012 -> สนทนา -> วางหู

## 8. การโทรออกด้วยการใช้รหัสในการโทรออก (Account Code)

การกำหนดการโทรออกด้วยการใส่รหัสก่อนการโทรออก

1. System -> 5. Account Code

โปรแกรม 310 : Account Code

สามารถกำหนดได้ 50 รหัส รหัสละ 4 หลัก

01	11	21	31	41
02	12	22	32	42
03	13	23	33	43
04	14	24	34	44
05	15	25	35	45
06	16	26	36	46
07	17	27	37	47
08	18	28	38	48
09	19	29	39	49
10	20	30	40	50

2. Extension -> 1. Main

Jack	Extension	Account Code Mode	Transfer to CO	Call Forward to CO	Busy Override	DND Override	Paralleled Telephone
01	101	Option	<input type="checkbox"/>	<input type="checkbox"/>	<input type="checkbox"/>	<input type="checkbox"/>	<input type="checkbox"/>
02	102	Option	<input type="checkbox"/>	<input type="checkbox"/>	<input type="checkbox"/>	<input type="checkbox"/>	<input type="checkbox"/>
03	103	Option	<input type="checkbox"/>	<input type="checkbox"/>	<input type="checkbox"/>	<input type="checkbox"/>	<input type="checkbox"/>
04	104	Option	<input type="checkbox"/>	<input type="checkbox"/>	<input type="checkbox"/>	<input type="checkbox"/>	<input type="checkbox"/>
05	105	Option	<input type="checkbox"/>	<input type="checkbox"/>	<input type="checkbox"/>	<input type="checkbox"/>	<input type="checkbox"/>
06	106	Option	<input type="checkbox"/>	<input type="checkbox"/>	<input type="checkbox"/>	<input type="checkbox"/>	<input type="checkbox"/>
07	107	Option	<input type="checkbox"/>	<input type="checkbox"/>	<input type="checkbox"/>	<input type="checkbox"/>	<input type="checkbox"/>
08	108	Option	<input type="checkbox"/>	<input type="checkbox"/>	<input type="checkbox"/>	<input type="checkbox"/>	<input type="checkbox"/>
09	109	Option	<input type="checkbox"/>	<input type="checkbox"/>	<input type="checkbox"/>	<input type="checkbox"/>	<input type="checkbox"/>
10	110	Option	<input type="checkbox"/>	<input type="checkbox"/>	<input type="checkbox"/>	<input type="checkbox"/>	<input type="checkbox"/>
11	111	Option	<input type="checkbox"/>	<input type="checkbox"/>	<input type="checkbox"/>	<input type="checkbox"/>	<input type="checkbox"/>
12	112	Option	<input type="checkbox"/>	<input type="checkbox"/>	<input type="checkbox"/>	<input type="checkbox"/>	<input type="checkbox"/>
13	113	Option	<input type="checkbox"/>	<input type="checkbox"/>	<input type="checkbox"/>	<input type="checkbox"/>	<input type="checkbox"/>
14	114	Option	<input type="checkbox"/>	<input type="checkbox"/>	<input type="checkbox"/>	<input type="checkbox"/>	<input type="checkbox"/>
15	115	Option	<input type="checkbox"/>	<input type="checkbox"/>	<input type="checkbox"/>	<input type="checkbox"/>	<input type="checkbox"/>
16	116	Option	<input type="checkbox"/>	<input type="checkbox"/>	<input type="checkbox"/>	<input type="checkbox"/>	<input type="checkbox"/>
17	117	Option	<input type="checkbox"/>	<input type="checkbox"/>	<input type="checkbox"/>	<input type="checkbox"/>	<input type="checkbox"/>
18	118	Option	<input type="checkbox"/>	<input type="checkbox"/>	<input type="checkbox"/>	<input type="checkbox"/>	<input type="checkbox"/>
19	119	Option	<input type="checkbox"/>	<input type="checkbox"/>	<input type="checkbox"/>	<input type="checkbox"/>	<input type="checkbox"/>
20	120	Option	<input type="checkbox"/>	<input type="checkbox"/>	<input type="checkbox"/>	<input type="checkbox"/>	<input type="checkbox"/>
21	121	Option	<input type="checkbox"/>	<input type="checkbox"/>	<input type="checkbox"/>	<input type="checkbox"/>	<input type="checkbox"/>
22	122	Option	<input type="checkbox"/>	<input type="checkbox"/>	<input type="checkbox"/>	<input type="checkbox"/>	<input type="checkbox"/>
23	123	Option	<input type="checkbox"/>	<input type="checkbox"/>	<input type="checkbox"/>	<input type="checkbox"/>	<input type="checkbox"/>
24	124	Option	<input type="checkbox"/>	<input type="checkbox"/>	<input type="checkbox"/>	<input type="checkbox"/>	<input type="checkbox"/>

โปรแกรม 605 : Account code Mode

การกำหนดรูปแบบการใช้ Account Code ของแต่ละสายใน มี 4 รูปแบบ

1. Option : โทรออกโดยไม่ต้องใส่รหัสใดๆ
2. Forced : โทรออกโดยการใส่รหัสก็ได้
3. Verified All : โทรออกทุกครั้งต้องใส่รหัสตามโปรแกรม 605
4. Verified Toll : โทรออกปกติได้ตามระดับการ โทรออก (Class) ของตนเอง  
แต่ถ้าโทรออกด้วย Account code จะโทรออกได้เท่ากับ Class 2

### การโทรออกด้วย Account Code จากโทรศัพท์แบบ Key

ยกหู -> กดเลข 9 -> กดปุ่ม FWD/DND -> รหัส Account Code -> หมายเลขโทรศัพท์ที่ต้องการติดต่อ -> สนนทนา -> วางหู

### การโทรออกด้วย Account Code จากโทรศัพท์แบบ SLT

ยกหู -> กดเลข 9 -> กดปุ่ม \*\* -> รหัส Account Code -> หมายเลขโทรศัพท์ที่ต้องการติดต่อ  
-> สนนทนา -> วางหู

## 9. การโทรออกด้วยการใช้เบอร์ฉุกเฉิน (Emergency Call)

### 5. TRS -> 4. Emergency Number & Others

โปรแกรม 309 : Emergency number

Emergency Number :	
1	191
2	1150
3	
4	
5	

System Speed Dialling Class : COS 1

Extension Lock Class : Disable

TRS Check for dial \*\* #

TRS Check after Answering

check time (s) : 15

โปรแกรม 309

การกำหนดหมายเลขในการโทรออกฉุกเฉินได้ 5 เลขหมาย เลขหมายละไม่เกิน 24 หลัก

การโทรออกด้วยหมายเลขฉุกเฉิน (Emergency) (Key/SLT)

ยกหู -> กดเลข 9 -> เลขหมายฉุกเฉินตามโปรแกรม 309

การกำหนดระดับการโทรออก (Class) ให้กับแต่ละสายใน

ในแต่ละสายในสามารถกำหนดระดับ ในการโทรออกของแต่ละสายใน (Class) ได้ตามช่วงเวลาการทำงาน Day/Night/Lunch ได้ 5 Class คือ

- Class ที่ 1 : โทรออกได้ไม่จำกัด
- Class ที่ 2 : จำกัดการโทรออกตามโปรแกรม 302
- Class ที่ 3 : จำกัดการโทรออกตามโปรแกรม 302 ถึง 303
- Class ที่ 4 : จำกัดการโทรออกตามโปรแกรม 302 ถึง 304
- Class ที่ 5 : จำกัดการโทรออกตามโปรแกรม 302 ถึง 305

Jack	Extension	Day	Night	Lunch
01	101	COS 1	COS 1	COS 1
02	102	COS 1	COS 1	COS 1
03	103	COS 2	COS 1	COS 1
04	104	COS 3	COS 1	COS 1
05	105	COS 4	COS 1	COS 1
06	106	COS 5	COS 1	COS 1
07	107	COS 1	COS 1	COS 1
08	108	COS 1	COS 1	COS 1
09	109	COS 1	COS 1	COS 1
10	110	COS 1	COS 1	COS 1
11	111	COS 1	COS 1	COS 1
12	112	COS 1	COS 1	COS 1
13	113	COS 1	COS 1	COS 1
14	114	COS 1	COS 1	COS 1
15	115	COS 1	COS 1	COS 1
16	116	COS 1	COS 1	COS 1
17	117	COS 1	COS 1	COS 1
18	118	COS 1	COS 1	COS 1
19	119	COS 1	COS 1	COS 1
20	120	COS 1	COS 1	COS 1
21	121	COS 1	COS 1	COS 1
22	122	COS 1	COS 1	COS 1
23	123			
24	124			

โปรแกรม 601      โปรแกรม 602      โปรแกรม 603

### โปรแกรม 601 : TRS-COS-Day

การกำหนดระดับการโทรออกของแต่ละสายใน – ในเวลากลางวัน

### โปรแกรม 602 : TRS-COS-Night

การกำหนดระดับการโทรออกของแต่ละสายใน – ในเวลากลางคืน

### โปรแกรม 603 : TRS-COS-Lunch

การกำหนดระดับการโทรออกของแต่ละสายใน – ในเวลาพักเที่ยง  
ในแต่ละสามารถสามารถได้ว่าจะโทรออกในระดับใด (Class ที่ 1-5)

### การกำหนดการทำงานของแต่ละ Class

No.	Class 2	Class 3	Class 4	Class 5
01	001xxxxxxxx	03xxxxxxxx	01xxxxxxxx	02xxxxxxxx
02	100xxxxxxxx	043xxxxxxxx	06xxxxxxxx	
03	101xxxxxxxx	044xxxxxxxx	09xxxxxxxx	
04	007xxxxxxxx	045xxxxxxxx	070xxxxxxxx	
05	009xxxxxxxx	053xxxxxxxx	071xxxxxxxx	
06		054xxxxxxxx	050xxxxxxxx	
07		056xxxxxxxx	051xxxxxxxx	
08		073xxxxxxxx		
09		074xxxxxxxx		
10		075xxxxxxxx		
11		076xxxxxxxx		
12				
13				
14				
15				
16				
17				
18	โปรแกรม	โปรแกรม	โปรแกรม	โปรแกรม
19	302	303	304	305
20				

**Class 1:** สายในที่อยู่ใน Class ที่ 1 สามารถโทรออกได้ไม่จำกัด

**Class 2:** สายในที่อยู่ใน Class ที่ 2 ไม่สามารถโทรเลขที่ขึ้นต้นด้วย ตามโปรแกรม 302

(เลข 001/100/101/007/009) คือห้ามโทรออกต่างประเทศ

**Class 3: สายในที่อยู่ใน Class ที่ 3 ไม่สามารถโทรเลขที่ขึ้นต้นด้วย**

ตามโปรแกรม 302 (เลข 001/100/101/007/00/)

ตามโปรแกรม 303 (03/043/044/045/053/054/055/056073/074/075/076)

**คือห้ามโทรออกต่างประเทศและห้ามโทรออกต่างจังหวัด**

**Class 4: สายในที่อยู่ใน Class ที่ 4 ไม่สามารถโทรเลขที่ขึ้นต้นด้วย**

ตามโปรแกรม 302 (เลข 001/100/101/007/00/)

ตามโปรแกรม 303 (03/043/044/045/053/054/055/056073/074/075/076)

ตามโปรแกรม 304 (01/06/09/050/051/051/070/071/072)

**คือห้ามโทรออกต่างประเทศและห้ามโทรออกต่างจังหวัดและห้ามโทรมือถือ**

**Class 5 : สายในที่อยู่ใน Class ที่ 5 ไม่สามารถโทรเลขที่ขึ้นต้น**

ตามโปรแกรม 302 (เลข 001/100/101/007/00/)

ตามโปรแกรม 303 (03/043/044/045/053/054/055/056073/074/075/076)

ตามโปรแกรม 304 (01/06/09/050/051/051/070/071/072)

ตามโปรแกรม 305 (02)

**คือห้ามโทรออกต่างประเทศและห้ามโทรออกต่างจังหวัดและห้ามโทรมือถือและพื้นที่**

## 5. TRS ->3. Exception Code

การกำหนดเลขหมายยกเว้นให้โทรออกได้

No.	Classes 2-5	No.	Classes 2-4	No.	Classes 2-3	No.	Class 2
01		21		41		61	
02		22		42		62	
03		23		43		63	
04		24		44		64	
05		25		45		65	
06		26		46		66	
07		27		47		67	
08		28		48		68	
09		29		49		69	
10		30		50		70	
11		31		51		71	
12		32		52		72	
13		33		53		73	
14		34		54		74	
15		35		55		75	
16		36		56		76	
17		37	โปรแกรม	57		77	
18		38	306	58		78	
19		39		59		79	
20		40		60		80	



## โปรแกรม 306 : TRS Exception Code

ตำแหน่งที่ 01-20 : ยกเว้นให้โทรออกได้ใน Class 2 ถึง 5

ตำแหน่งที่ 21-40 : ยกเว้นให้โทรออกได้ใน Class 2 ถึง 4

ตำแหน่งที่ 41-60 : ยกเว้นให้โทรออกได้ใน Class 2 ถึง 3

ตำแหน่งที่ 61-80 : ยกเว้นให้โทรออกได้ใน Class 2

**หมายเหตุ** แต่ละตำแหน่งสามารถกำหนดเลขหมายได้ไม่เกิน 11 หลัก

## การกำหนดเรียกเข้า (Incoming Call)

ระบบตู้โทรศัพท์สาขาสามารถกำหนดการเรียกเข้ามาที่สายนอกของตัว PBX ให้สามารถเลือกการทำงานหรือไปตั้งตามจุดต่างๆในระบบ ได้ตามสายนอกที่ต้องการ

3. CO -> 1. Line Mode

CO	Mode of incoming CO calls					
	Day		Night		Lunch	
	type	detail	type	detail	type	detail
1	Normal	---	Normal	---	Normal	---
2	Normal	---	Normal	---	Normal	---
3	Normal	---	Normal	---	Normal	---
4	Normal	---	Normal	---	Normal	---
5	Normal	โปรแกรม	Normal	โปรแกรม	Normal	โปรแกรม
6	Normal	414	Normal	415	Normal	416
7	Normal	---	Normal	---	Normal	---
8	Normal	---	Normal	---	Normal	---

โปรแกรม 414 : CO Line Mode – Day

การกำหนดรูปแบบของการเรียกเข้า – ในเวลากลางวัน

โปรแกรม 415 : CO Line Mode – Night

การกำหนดรูปแบบของการเรียกเข้า – ในเวลากลางคืน

โปรแกรม 416 : CO Line Mode – Lunch

การกำหนดรูปแบบของการเรียกเข้า – ในเวลาพักเที่ยง

มีให้เลือกรูปแบบการเรียกเข้าได้ 6 รูปแบบคือ

### 1. การโทรเข้าแบบ Normal

: การกำหนดให้สายนอกเรียกเข้ามาดังที่สายในหลายจุดพร้อมๆกันและสามารถหน่วงสัญญาณกระดิ่งในบางสายในได้ ตามโปรแกรม 408-410

3. CO -> 1. Line Mode      Type = Normal

CO	Mode of incoming CO calls					
	Day		Night		Lunch	
	type	detail	type	detail	type	detail
1	Normal	---	Normal	---	Normal	---
2	Normal	---	Normal	---	Normal	---
3	Normal	---	Normal	---	Normal	---
4	Normal	---	Normal	---	Normal	---
5	Normal	---	Normal	---	Normal	---
6	Normal	---	Normal	---	Normal	---
7	Normal	---	Normal	---	Normal	---
8	Normal	---	Normal	---	Normal	---

4. CO ->2. Incoming/ Outgoing

Jack	Extension	Ringing for incoming CO calls						Outgoing Call		
		Day		Night		Lunch		Day	Night	Lunch
		Ring	Start Time	Ring	Start Time	Ring	Start Time			
01	101	<input checked="" type="checkbox"/>	Immediate	<input checked="" type="checkbox"/>	Immediate	<input checked="" type="checkbox"/>	Immediate	<input checked="" type="checkbox"/>	<input checked="" type="checkbox"/>	<input checked="" type="checkbox"/>
02	102	<input checked="" type="checkbox"/>	Immediate	<input checked="" type="checkbox"/>	Immediate	<input checked="" type="checkbox"/>	Immediate	<input checked="" type="checkbox"/>	<input checked="" type="checkbox"/>	<input checked="" type="checkbox"/>
03	103	<input checked="" type="checkbox"/>	Immediate	<input checked="" type="checkbox"/>	Immediate	<input checked="" type="checkbox"/>	Immediate	<input checked="" type="checkbox"/>	<input checked="" type="checkbox"/>	<input checked="" type="checkbox"/>
04	104	<input checked="" type="checkbox"/>	Immediate	<input checked="" type="checkbox"/>	Immediate	<input checked="" type="checkbox"/>	Immediate	<input checked="" type="checkbox"/>	<input checked="" type="checkbox"/>	<input checked="" type="checkbox"/>
05	105	<input checked="" type="checkbox"/>	Immediate	<input checked="" type="checkbox"/>	Immediate	<input checked="" type="checkbox"/>	Immediate	<input checked="" type="checkbox"/>	<input checked="" type="checkbox"/>	<input checked="" type="checkbox"/>
06	106	<input checked="" type="checkbox"/>	Immediate	<input checked="" type="checkbox"/>	Immediate	<input checked="" type="checkbox"/>	Immediate	<input checked="" type="checkbox"/>	<input checked="" type="checkbox"/>	<input checked="" type="checkbox"/>
07	107	<input checked="" type="checkbox"/>	Immediate	<input checked="" type="checkbox"/>	Immediate	<input checked="" type="checkbox"/>	Immediate	<input checked="" type="checkbox"/>	<input checked="" type="checkbox"/>	<input checked="" type="checkbox"/>
08	108	<input checked="" type="checkbox"/>	Immediate	<input checked="" type="checkbox"/>	Immediate	<input checked="" type="checkbox"/>	Immediate	<input checked="" type="checkbox"/>	<input checked="" type="checkbox"/>	<input checked="" type="checkbox"/>
09	109	<input checked="" type="checkbox"/>	Immediate	<input checked="" type="checkbox"/>	Immediate	<input checked="" type="checkbox"/>	Immediate	<input checked="" type="checkbox"/>	<input checked="" type="checkbox"/>	<input checked="" type="checkbox"/>
10	110	<input checked="" type="checkbox"/>	Immediate	<input checked="" type="checkbox"/>	Immediate	<input checked="" type="checkbox"/>	Immediate	<input checked="" type="checkbox"/>	<input checked="" type="checkbox"/>	<input checked="" type="checkbox"/>
11	111	<input checked="" type="checkbox"/>	Immediate	<input checked="" type="checkbox"/>	Immediate	<input checked="" type="checkbox"/>	Immediate	<input checked="" type="checkbox"/>	<input checked="" type="checkbox"/>	<input checked="" type="checkbox"/>
12	112	<input checked="" type="checkbox"/>	Immediate	<input checked="" type="checkbox"/>	Immediate	<input checked="" type="checkbox"/>	Immediate	<input checked="" type="checkbox"/>	<input checked="" type="checkbox"/>	<input checked="" type="checkbox"/>
13	113	<input checked="" type="checkbox"/>	Immediate	<input checked="" type="checkbox"/>	Immediate	<input checked="" type="checkbox"/>	Immediate	<input checked="" type="checkbox"/>	<input checked="" type="checkbox"/>	<input checked="" type="checkbox"/>
14	114	<input checked="" type="checkbox"/>	Immediate	<input checked="" type="checkbox"/>	Immediate	<input checked="" type="checkbox"/>	Immediate	<input checked="" type="checkbox"/>	<input checked="" type="checkbox"/>	<input checked="" type="checkbox"/>
15	115	<input checked="" type="checkbox"/>	Immediate	<input checked="" type="checkbox"/>	Immediate	<input checked="" type="checkbox"/>	Immediate	<input checked="" type="checkbox"/>	<input checked="" type="checkbox"/>	<input checked="" type="checkbox"/>
16	116	<input checked="" type="checkbox"/>	Immediate	<input checked="" type="checkbox"/>	Immediate	<input checked="" type="checkbox"/>	Immediate	<input checked="" type="checkbox"/>	<input checked="" type="checkbox"/>	<input checked="" type="checkbox"/>
17	117	<input checked="" type="checkbox"/>	Immediate	<input checked="" type="checkbox"/>	Immediate	<input checked="" type="checkbox"/>	Immediate	<input checked="" type="checkbox"/>	<input checked="" type="checkbox"/>	<input checked="" type="checkbox"/>
18	118	<input checked="" type="checkbox"/>	Immediate	<input checked="" type="checkbox"/>	Immediate	<input checked="" type="checkbox"/>	Immediate	<input checked="" type="checkbox"/>	<input checked="" type="checkbox"/>	<input checked="" type="checkbox"/>
19	119	<input checked="" type="checkbox"/>	Immediate	<input checked="" type="checkbox"/>	Immediate	<input checked="" type="checkbox"/>	Immediate	<input checked="" type="checkbox"/>	<input checked="" type="checkbox"/>	<input checked="" type="checkbox"/>
20	120	<input checked="" type="checkbox"/>	Immediate	<input checked="" type="checkbox"/>	Immediate	<input checked="" type="checkbox"/>	Immediate	<input checked="" type="checkbox"/>	<input checked="" type="checkbox"/>	<input checked="" type="checkbox"/>
21	121	<input checked="" type="checkbox"/>	Immediate	<input checked="" type="checkbox"/>	Immediate	<input checked="" type="checkbox"/>	Immediate	<input checked="" type="checkbox"/>	<input checked="" type="checkbox"/>	<input checked="" type="checkbox"/>
22	122	<input checked="" type="checkbox"/>	Immediate	<input checked="" type="checkbox"/>	Immediate	<input checked="" type="checkbox"/>	Immediate	<input checked="" type="checkbox"/>	<input checked="" type="checkbox"/>	<input checked="" type="checkbox"/>
23	123	<input checked="" type="checkbox"/>	Immediate	<input checked="" type="checkbox"/>	Immediate	<input checked="" type="checkbox"/>	Immediate	<input checked="" type="checkbox"/>	<input checked="" type="checkbox"/>	<input checked="" type="checkbox"/>
24	124	<input checked="" type="checkbox"/>	Immediate	<input checked="" type="checkbox"/>	Immediate	<input checked="" type="checkbox"/>	Immediate	<input checked="" type="checkbox"/>	<input checked="" type="checkbox"/>	<input checked="" type="checkbox"/>

โปรแกรม 408      โปรแกรม 409      โปรแกรม 410

### โปรแกรม 408 : Flexible Ring – Day

กำหนดสายนอกมาดั่งที่สายในตามกำหนด – ในเวลากลางวัน

### โปรแกรม 409 : Flexible Ring – Night

กำหนดสายนอกมาดั่งที่สายในตามกำหนด – ในเวลากลางคืน

### โปรแกรม 410 : Flexible Ring – Lunch

กำหนดสายนอกมาดั่งที่สายในตามกำหนด – ในเวลาพักเที่ยง



Ring : เรียกเข้ากระดิ่งดั่ง

Start Time : เวลาที่สัญญาณกระดิ่งดั่ง

โปรแกรม 411-413 Immediate : ดั่งทันที

5 S : หน่วงเวลา 5 วินาที ก่อนกระดิ่งดั่ง

10 S : หน่วงเวลา 10 วินาที ก่อนกระดิ่งดั่ง

15 S : หน่วงเวลา 15 วินาที ก่อนกระดิ่งดั่ง

## 2. การโทรเข้า แบบ DIL :

การกำหนดการเรียกเข้าดั่งในจุดที่กำหนดเพียงสายในเดียว

CO	Mode of incoming CO calls					
	Day		Night		Lunch	
	type	detail	type	detail	type	detail
1	DIL	Jack 01 [Extension 101]	Normal	---	Normal	---
2	Normal	Jack 01 [Extension 101]	Normal	---	Normal	---
3	Normal	Jack 02 [Extension 102]	Normal	---	Normal	---
4	Normal	Jack 03 [Extension 103]	Normal	---	Normal	---
5	Normal	Jack 04 [Extension 104]	Normal	---	Normal	---
6	Normal	Jack 05 [Extension 105]	Normal	---	Normal	---
7	Normal	---	Normal	---	Normal	---
8	Normal	---	Normal	---	Normal	---

Type = DIL

Detail = กำหนดสายในที่ต้องการให้สัญญาณกระดิ่งดั่ง

### 3.การโทรเข้า แบบ DISA

: การเรียกตั้งที่ระบบตอบรับอัตโนมัติ (DISA) สามารถเลือกข้อความตอบรับ ( OGM) ได้คือ OGM 1 ถึง OGM 8

CO	Mode of incoming CO calls					
	Day		Night		Lunch	
	type	detail	type	detail	type	detail
1	DISA	OGM 3	Normal	---	Normal	---
2	Normal	OGM 1	Normal	---	Normal	---
3	Normal	OGM 2	Normal	---	Normal	---
4	Normal	OGM 3	Normal	---	Normal	---
5	Normal	OGM 4	Normal	---	Normal	---
6	Normal	---	Normal	---	Normal	---
7	Normal	---	Normal	---	Normal	---
8	Normal	---	Normal	---	Normal	---

Type = DISA

Detail = OGM 1 ถึง OGM 8

หมายเหตุ KX-TEM824 มีข้อความตอบรับให้ 1 ช่องทาง 180 วินาทีมาแล้วจากโรงงานสามารถเพิ่มเติมได้อีก 1 ช่องทางอีก 180 วินาที (โดยการซื้อการ์ด KX-TE82491)

Operator : สามารถบันทึกข้อความของ OGM 1 ถึง 8 ได้

#### การบันทึก (Record)

กดปุ่ม Program -> กดเลข 91 -> OGM ที่ต้องการ (1-8) -> ยกหูโทรศัพท์ -> บันทึกเสียง -> กดปุ่ม Auto Dial -> ฟังเสียงที่บันทึก -> วางหู

#### การฟัง (Playback)

กดปุ่ม Program -> กดเลข 92 -> OGM ที่ต้องการ (1-8) -> ฟังเสียงที่บันทึกไว้ -> ยกหูโทรศัพท์

#### การลบข้อความ (Erase)

กดปุ่ม Program -> กดเลข 90 -> OGM ที่ต้องการ (1-8) -> กดปุ่ม Auto Dial -> วางหู

สามารถกำหนดการทำงานของการทำงานของการเรียกผ่าน DISA ได้ 2 แบบ

#### 1. Without AA

การเรียกไปที่สายในแบบต้องกดเลขสายในโดยตรง

#### 2. With AA

การเรียกสายในแบบกดเลขเลขย่อ สามารถกำหนดได้ 3 ระดับ (Level)

## 7. DISA ->1. Automate Attendant (AA)

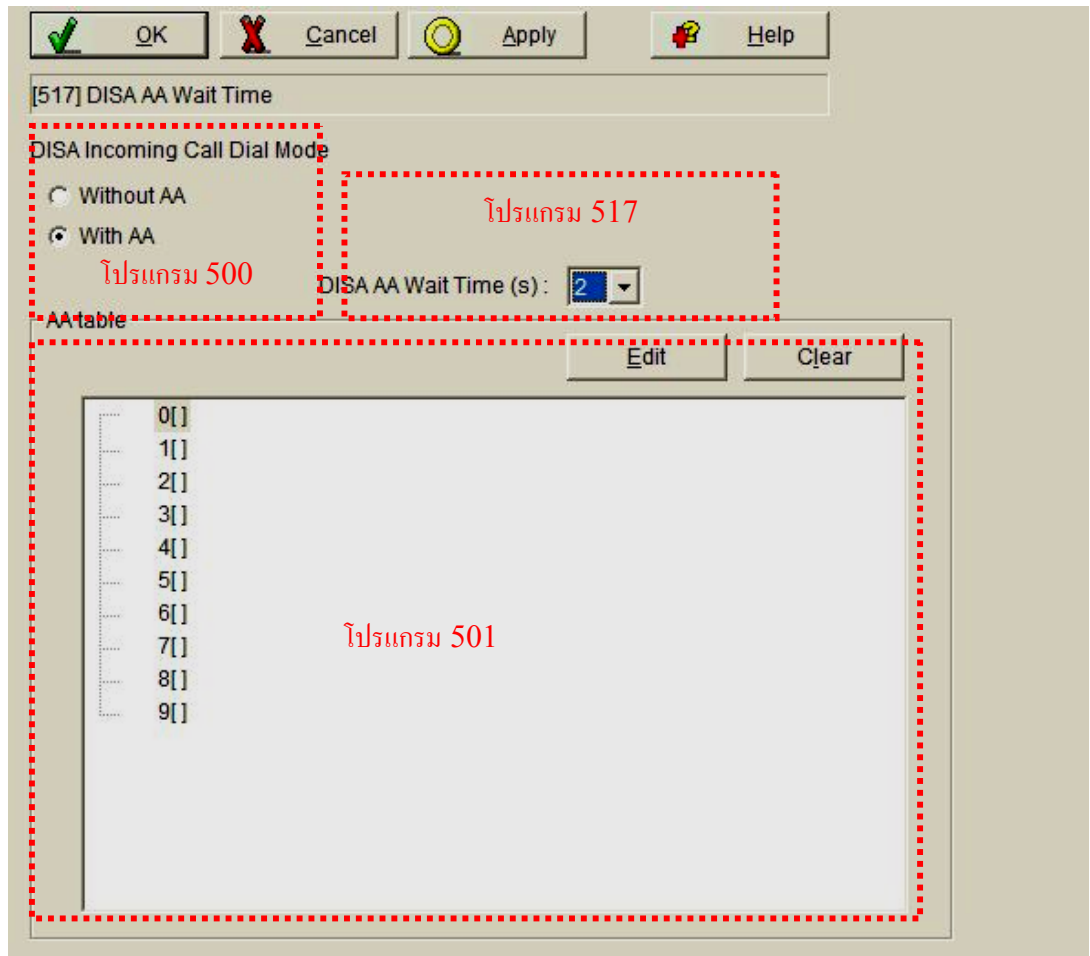

โปรแกรม 500 : DISA Incoming call dial mode

การเลือกรูปแบบการเรียกสายในผ่านการ์ด DISA

Without AA : กดหมายเลขสายในโดยตรง

With AA : กดเลขหมายย่อตาม โปรแกรม 501 DISA Built-In AA ได้ 3 ระดับ โดยสามารถทำงานแบบ Without AA ในโหมด With AA โดยการดูเวลาตามโปรแกรม 517 DISA AA Wait Time สามารถกำหนดเวลาได้ตั้งแต่ 1-5 วินาที

ตัวอย่างการทำ Built-In AA ของ Level ที่ 1 ของการกดเลข “1”



Extension : Jack 01-24 (สายในที่ต้องการ)

Extension Group : Extension Group 1-8 (กลุ่มสายในที่ 1-8) ตามโปรแกรม 600

Extension Group สามารถกำหนดได้ 8 กลุ่ม

Jack	Extension	Group No.	Jack	Extension	Group No.
01	101	1	13	113	1
02	102	1	14	114	1
03	103	2	15	115	1
04	104	3	16	116	1
05	105	4	17	117	1
06	106	5	18	118	1
07	107	1	19	119	1
08	108	1	20	120	1
09	109	1	21	121	1
10	110	1	22	122	1
11	111	1	23	123	1
12	112	1	24	124	1

2-Level AA : ไปที่ ระดับที่ 2

การบันทึก กดปุ่ม Program -> 931\* -> ยกหู -> เริ่มบันทึก -> กดปุ่ม Auto Dial -> วางหู

Not Stored : ไม่มีการกำหนด

ตัวอย่างการทำ Built-In AA ของ Level ที่ 2 ของการกดเลข “3”



The screenshot shows a dialog box titled "AA dial "1-3"". It contains several options and input fields:

- Extension: Jack 01 [Extension 101]
- Extension Group: Extension Group 1
- 3-level AA
  - To Record OGM: [PROGRAM] 9 3 1 3
  - To Play back OGM: [PROGRAM] 9 4 1 3
- Not Stored

Buttons at the bottom: OK, Cancel, Help.

Extension : Jack 01-24 (สายในที่ต้องการ)

Extension Group : Extension Group 1-8 (กลุ่มสายในที่ 1-8) ตาม โปรแกรม 600

Extension Group สามารถกำหนดได้ 8 กลุ่ม

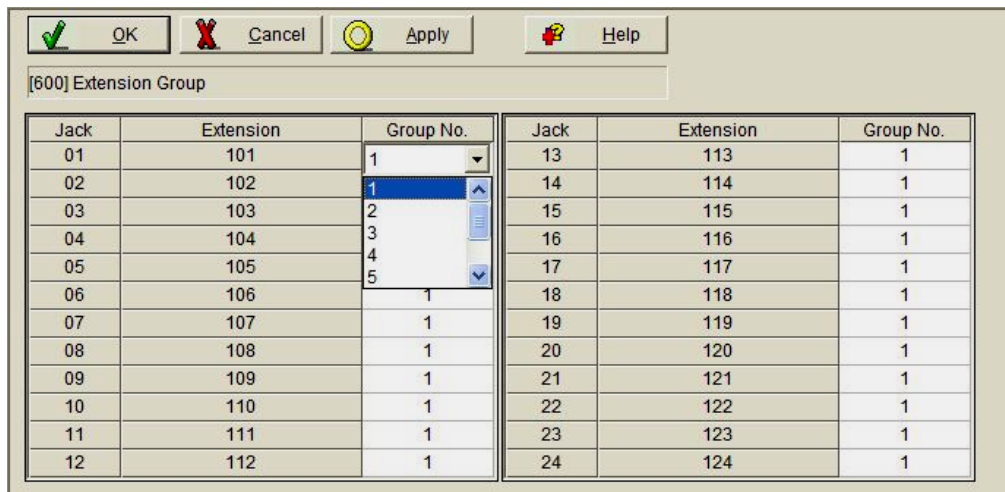

The screenshot shows a dialog box titled "[600] Extension Group" with a table of data. The table has three columns: Jack, Extension, and Group No. The Group No. column has a dropdown menu open, showing options 1 through 5. The table contains 24 rows of data.

Jack	Extension	Group No.	Jack	Extension	Group No.
01	101	1	13	113	1
02	102	1	14	114	1
03	103	2	15	115	1
04	104	3	16	116	1
05	105	4	17	117	1
06	106	5	18	118	1
07	107	1	19	119	1
08	108	1	20	120	1
09	109	1	21	121	1
10	110	1	22	122	1
11	111	1	23	123	1
12	112	1	24	124	1

2-Level AA : ไปที่ ระดับที่ 2

การบันทึก กดปุ่ม Program -> 9313 -> ยกหู -> เริ่มบันทึก -> กดปุ่ม Auto Dial -> วางหู

Not Stored : ไม่มีการกำหนด

## การกำหนดว่าการโทรผ่าน DISA สามารถเรียกสายในได้หรือไม่

### 7. DISA -> 3. DISA Permission

[516] DISA Incoming Assignment	
<input checked="" type="checkbox"/> Jack 01 [Extension 101]	<input checked="" type="checkbox"/> Jack 13 [Extension 113]
<input checked="" type="checkbox"/> Jack 02 [Extension 102]	<input checked="" type="checkbox"/> Jack 14 [Extension 114]
<input checked="" type="checkbox"/> Jack 03 [Extension 103]	<input checked="" type="checkbox"/> Jack 15 [Extension 115]
<input checked="" type="checkbox"/> Jack 04 [Extension 104]	<input checked="" type="checkbox"/> Jack 16 [Extension 116]
<input checked="" type="checkbox"/> Jack 05 [Extension 105]	<input checked="" type="checkbox"/> Jack 17 [Extension 117]
<input checked="" type="checkbox"/> Jack 06 [Extension 106]	<input checked="" type="checkbox"/> Jack 18 [Extension 118]
<input checked="" type="checkbox"/> Jack 07 [Extension 107]	<input checked="" type="checkbox"/> Jack 19 [Extension 119]
<input checked="" type="checkbox"/> Jack 08 [Extension 108]	<input checked="" type="checkbox"/> Jack 20 [Extension 120]
<input checked="" type="checkbox"/> Jack 09 [Extension 109]	<input checked="" type="checkbox"/> Jack 21 [Extension 121]
<input checked="" type="checkbox"/> Jack 10 [Extension 110]	<input checked="" type="checkbox"/> Jack 22 [Extension 122]
<input checked="" type="checkbox"/> Jack 11 [Extension 111]	<input checked="" type="checkbox"/> Jack 23 [Extension 123]
<input checked="" type="checkbox"/> Jack 12 [Extension 112]	<input checked="" type="checkbox"/> Jack 24 [Extension 124]

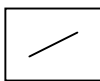

เรียกสายในผ่าน DISA ได้

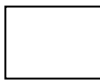

เรียกสายในผ่าน DISA ไม่ได้

## การกำหนดค่าพารามิเตอร์ต่างๆของการ์ด DISA

### 7. DISA -> 2. Settings

**Security**

DISA Security Mode : Trunk

DISA Security Code Length (digits) : 4

DISA Tone after Security Code

DISA Security Codes :

1	
2	
3	
4	

**Timers**

DISA Delayed Answer Time (s) : 3

DISA Wait Time after OGM (s) : 5

DISA Ring Time before Intercept (s) : 20

DISA Ring Time after Intercept (s) : 20

Intercept Time for Internal DISA (s) : 3

DISA OGM Mute Time (s) : 0

**Mode**

DISA Busy Mode : DISA

DISA Intercept Mode : Intercept

DISA No Dial Mode : Intercept

**FAX & Tone**

FAX Connection : Disable

FAX Tone Detection : 1 time

Cyclic Tone Detection : 4 times

DISA Ringback Tone : Ringback Tone



## **โปรแกรม 511 : DISA Security Mode**

การกำหนดโหมดการใช้งานผ่าน DISA มีให้เลือก 3 โหมดคือ

1. โหมด None : การเรียกเข้าและโทรออกไม่ต้องใส่รหัสผ่าน
2. โหมด Trunk : การเรียกเข้าไม่ต้องใส่รหัสผ่าน  
การโทรออกต้องใส่รหัสผ่าน ตามโปรแกรม 512
3. โหมด All : การเรียกเข้าและโทรออกผ่าน DISA ต้องใส่รหัสผ่านตามโปรแกรม 512

### **การใช้งานเรียกเข้ามาที่สายใน**

โหมด None/ Trunk

เรียกเข้าจากสายนอก -> OGM ตอบรับ -> กดเลขหมายภายใน -> สนทนา -> วางหู

โหมด All

เรียกเข้าจากสายนอก -> OGM ตอบรับ -> กดปุ่ม \* -> กดรหัสผ่านตามโปรแกรม 512 ->  
กดเลขหมายภายใน -> สนทนา -> วางหู

### **การเรียกเข้า DISA แล้วโทรออกอีกสายนอก (DISA Trunk to Trunk)**

โหมด None/ trunk

เรียกเข้าจากสายนอก -> OGM ตอบรับ -> กดเลข 9 -> หมายเลขโทรศัพท์ที่ต้องการติดต่อ ->  
สนทนา -> วางหู

โหมด Trunk/ All

เรียกเข้าจากสายนอก -> OGM ตอบรับ -> กดปุ่ม \* -> กดรหัสผ่านตามโปรแกรม 512 ->  
กดเลข 9 -> หมายเลขโทรศัพท์ที่ต้องการติดต่อ -> สนทนา -> วางหู

โปรแกรม 530 : DISA Security Code Digits

กำหนดจำนวนหลักของรหัสในโปรแกรม 512

โปรแกรม 512 : DISA Security Code

การกำหนดรหัสในการโทรออกสายนอกผ่าน DISA กำหนดได้ 4 รหัส

หมายเหตุ : เวลาในการใช้งานสายนอกกับสายนอกอยู่ที่โปรแกรม 205

สามารถเวลากำหนดได้ 1-32 นาที

## 1.System -> 6.Timers

[205] CO-to-CO Line Call Duration

Automatic Redial  
Repeat Counter : 10  
Interval Time (s) : 60

Recall Time  
Call Hold : 30 s  
Call Transfer : 30 s

Start Time  
Call Forwarding (s) : 15  
Hot Line (s) : 3

Hookswitch Flash  
Flash Timing - Range (ms) : 80 - 1000

Call Duration  
Call Duration Counter Start Time : 10 s  
Extension-to-CO Duration Limit (min) : 10  
CO-to-CO Duration Limit (min) : 5

CO Dialling  
Dialling Start time (ms) : 0  
No Dial Disconnection : Disable  
Inter-digit Time (s) : 10  
DTMF Time (ms) : 80

CO Incoming  
Bell-off Detection Time (s) : 6

โปรแกรม 504 : DISA Delayed Answer Time

การกำหนดเวลาในการตอบรับสายนอกของการ์ด DISA สามารถกำหนดเวลาได้คือ

0 = ตอบรับทันที

3/6/12 = กำหนดหน่วงเวลาในการตอบรับเป็นวินาที

โปรแกรม 505 : DISA Wait Time After OGM

การกำหนดเวลาในการรับสัญญาณ DTMF หลังจากข้อความใน OGM ออกมาหมดแล้ว

กำหนดเวลาได้ คือ 0/5/10/15 วินาที

โปรแกรม 508 : DISA Ring Time before Intercept

การกำหนดช่วงเวลาก่อนการ Intercept-No Answer

กำหนดเวลาได้คือ 10/20/30/40/60/120 วินาที

**หมายเหตุ** รูปแบบ Intercept มี 2 แบบ

**แบบที่ 1** *Intercept to BV (Built-In Voive Mail) จะต้องติดตั้งการ์ด KX-TE30892*

*ทำตามโปรแกรม 438-440*

**แบบที่ 2** *Intercept to Extension*

*ทำตามโปรแกรม 408-410*

10. BV -> 2. Others

[438] DISA IRNA to BV-Day

BV Total Recording Time (quality) :  
30 min (normal quality)

Maximum recording time per message

Voice message (min) : 5

OGM (min) : 3

CO	DISA IRNA to BV		
	Day	Night	Lunch
1	Not Stored	Not Stored	Not Stored
2	Not Stored	Not Stored	Not Stored
3	BV 01	Not Stored	Not Stored
4	BV 02	Not Stored	Not Stored
5	BV 03	Not Stored	Not Stored
6	BV 04	Not Stored	Not Stored
6	Not Stored	Not Stored	Not Stored
7	Not Stored	Not Stored	Not Stored
8	Not Stored	Not Stored	Not Stored

โปรแกรม 438      โปรแกรม 439      โปรแกรม 440

โปรแกรม 438 : DISA IRNA to BV-Day  
การกำหนด IRNA จาก DISA ไปที่ BV- ในเวลากลางวัน

โปรแกรม 439 : DISA IRNA to BV-Night  
การกำหนด IRNA จาก DISA ไปที่ BV- ในเวลากลางคืน

โปรแกรม 440 : DISA IRNA to BV-Lunch  
การกำหนด IRNA จาก DISA ไปที่ BV- ในเวลาพักเที่ยง

สามารถกำหนดได้คือ

**BV01-BV24** : เข้ากล่องรับฝากข้อความที่ 1 ถึง 24

**Not Stored** : ไปดังตาม โปรแกรม 408-410

**โปรแกรม 408** :Flexible Ringing –Day

**โปรแกรม 409** :Flexible Ringing –Nighty

**โปรแกรม 410** :Flexible Ringing -Lunch

### 3. CO ->2. Incoming/ Out going

		Ringing for incoming CO calls						Outgoing Call		
Jack	Extension	Day		Night		Lunch	Day	Night	Lunch	
		Ring	Start Time	Ring	Start Time	Ring				Start Time
01	101	<input checked="" type="checkbox"/>	Immediate	<input checked="" type="checkbox"/>	Immediate	<input checked="" type="checkbox"/>	<input checked="" type="checkbox"/>	<input checked="" type="checkbox"/>	<input checked="" type="checkbox"/>	
02	102	<input checked="" type="checkbox"/>	Immediate	<input checked="" type="checkbox"/>	Immediate	<input checked="" type="checkbox"/>	<input checked="" type="checkbox"/>	<input checked="" type="checkbox"/>	<input checked="" type="checkbox"/>	
03	103	<input checked="" type="checkbox"/>	Immediate	<input checked="" type="checkbox"/>	Immediate	<input checked="" type="checkbox"/>	<input checked="" type="checkbox"/>	<input checked="" type="checkbox"/>	<input checked="" type="checkbox"/>	
04	104	<input checked="" type="checkbox"/>	Immediate	<input checked="" type="checkbox"/>	Immediate	<input checked="" type="checkbox"/>	<input checked="" type="checkbox"/>	<input checked="" type="checkbox"/>	<input checked="" type="checkbox"/>	
05	105	<input checked="" type="checkbox"/>	Immediate	<input checked="" type="checkbox"/>	Immediate	<input checked="" type="checkbox"/>	<input checked="" type="checkbox"/>	<input checked="" type="checkbox"/>	<input checked="" type="checkbox"/>	
06	106	<input checked="" type="checkbox"/>	Immediate	<input checked="" type="checkbox"/>	Immediate	<input checked="" type="checkbox"/>	<input checked="" type="checkbox"/>	<input checked="" type="checkbox"/>	<input checked="" type="checkbox"/>	
07	107	<input checked="" type="checkbox"/>	Immediate	<input checked="" type="checkbox"/>	Immediate	<input checked="" type="checkbox"/>	<input checked="" type="checkbox"/>	<input checked="" type="checkbox"/>	<input checked="" type="checkbox"/>	
08	108	<input checked="" type="checkbox"/>	Immediate	<input checked="" type="checkbox"/>	Immediate	<input checked="" type="checkbox"/>	<input checked="" type="checkbox"/>	<input checked="" type="checkbox"/>	<input checked="" type="checkbox"/>	
09	109	<input checked="" type="checkbox"/>	Immediate	<input checked="" type="checkbox"/>	Immediate	<input checked="" type="checkbox"/>	<input checked="" type="checkbox"/>	<input checked="" type="checkbox"/>	<input checked="" type="checkbox"/>	
10	110	<input checked="" type="checkbox"/>	Immediate	<input checked="" type="checkbox"/>	Immediate	<input checked="" type="checkbox"/>	<input checked="" type="checkbox"/>	<input checked="" type="checkbox"/>	<input checked="" type="checkbox"/>	
11	111	<input checked="" type="checkbox"/>	Immediate	<input checked="" type="checkbox"/>	Immediate	<input checked="" type="checkbox"/>	<input checked="" type="checkbox"/>	<input checked="" type="checkbox"/>	<input checked="" type="checkbox"/>	
12	112	<input checked="" type="checkbox"/>	Immediate	<input checked="" type="checkbox"/>	Immediate	<input checked="" type="checkbox"/>	<input checked="" type="checkbox"/>	<input checked="" type="checkbox"/>	<input checked="" type="checkbox"/>	
13	113	<input checked="" type="checkbox"/>	Immediate	<input checked="" type="checkbox"/>	Immediate	<input checked="" type="checkbox"/>	<input checked="" type="checkbox"/>	<input checked="" type="checkbox"/>	<input checked="" type="checkbox"/>	
14	114	<input checked="" type="checkbox"/>	Immediate	<input checked="" type="checkbox"/>	Immediate	<input checked="" type="checkbox"/>	<input checked="" type="checkbox"/>	<input checked="" type="checkbox"/>	<input checked="" type="checkbox"/>	
15	115	<input checked="" type="checkbox"/>	Immediate	<input checked="" type="checkbox"/>	Immediate	<input checked="" type="checkbox"/>	<input checked="" type="checkbox"/>	<input checked="" type="checkbox"/>	<input checked="" type="checkbox"/>	
16	116	<input checked="" type="checkbox"/>	Immediate	<input checked="" type="checkbox"/>	Immediate	<input checked="" type="checkbox"/>	<input checked="" type="checkbox"/>	<input checked="" type="checkbox"/>	<input checked="" type="checkbox"/>	
17	117	<input checked="" type="checkbox"/>	Immediate	<input checked="" type="checkbox"/>	Immediate	<input checked="" type="checkbox"/>	<input checked="" type="checkbox"/>	<input checked="" type="checkbox"/>	<input checked="" type="checkbox"/>	
18	118	<input checked="" type="checkbox"/>	Immediate	<input checked="" type="checkbox"/>	Immediate	<input checked="" type="checkbox"/>	<input checked="" type="checkbox"/>	<input checked="" type="checkbox"/>	<input checked="" type="checkbox"/>	
19	119	<input checked="" type="checkbox"/>	Immediate	<input checked="" type="checkbox"/>	Immediate	<input checked="" type="checkbox"/>	<input checked="" type="checkbox"/>	<input checked="" type="checkbox"/>	<input checked="" type="checkbox"/>	
20	120	<input checked="" type="checkbox"/>	Immediate	<input checked="" type="checkbox"/>	Immediate	<input checked="" type="checkbox"/>	<input checked="" type="checkbox"/>	<input checked="" type="checkbox"/>	<input checked="" type="checkbox"/>	
21	121	<input checked="" type="checkbox"/>	Immediate	<input checked="" type="checkbox"/>	Immediate	<input checked="" type="checkbox"/>	<input checked="" type="checkbox"/>	<input checked="" type="checkbox"/>	<input checked="" type="checkbox"/>	
22	122	<input checked="" type="checkbox"/>	Immediate	<input checked="" type="checkbox"/>	Immediate	<input checked="" type="checkbox"/>	<input checked="" type="checkbox"/>	<input checked="" type="checkbox"/>	<input checked="" type="checkbox"/>	
23	123	<input checked="" type="checkbox"/>	Immediate	<input checked="" type="checkbox"/>	Immediate	<input checked="" type="checkbox"/>	<input checked="" type="checkbox"/>	<input checked="" type="checkbox"/>	<input checked="" type="checkbox"/>	
24	124	<input checked="" type="checkbox"/>	Immediate	<input checked="" type="checkbox"/>	Immediate	<input checked="" type="checkbox"/>	<input checked="" type="checkbox"/>	<input checked="" type="checkbox"/>	<input checked="" type="checkbox"/>	

โปรแกรม 509 : DISA Ring Time after Intercept

การกำหนดเวลาในการตัดสายหลังจากที่ Intercept มาแล้วไม่มีผู้รับสาย  
สามารถกำหนดเวลาได้ 10/20/30/40/60/120 วินาที

โปรแกรม 515 : Intercept Time for Internal DISA

การกำหนดเวลาในการรับสัญญาณ DTMF กรณีไม่ได้บันทึก OGM  
สามารถกำหนดเวลาได้ 3/6/9 วินาที

โปรแกรม 519 : DISA OGM Mute Time

การกำหนดช่วงเวลาหลัง DISA ตอบรับแล้วจะไม่รับสัญญาณ DTMF ก่อนเวลาที่กำหนด  
สามารถกำหนดเวลาได้ 0/2/4/6 วินาที

โปรแกรม 506 : DISA Busy Mode

การกำหนดการทำงานในกรณีสายในที่เรียกผ่าน DISA ไม่ว่าจะมีให้เลือก 3 แบบ

แบบที่ 1 : Disconnect (ตัดสายนอก)

แบบที่ 2 : Call Waiting (เป็นสัญญาณสายเรียกซ้อน)

แบบที่ 3 : DISA (ไปที่ OGM ที่ 1 ถึง 8) เพื่อเป็นข้อความแสดงการทำงานอื่นๆ

โปรแกรม 507 : DISA Intercept mode

การกำหนดในโหมด Intercept สามารถเลือกได้ 2 แบบ

แบบที่ 1 : Disconnect (ตัดสาย)

แบบที่ 2 : Intercept (ทำงานตาม Intercept)

โปรแกรม 510 : DISA No Dial Mode

การกำหนดในโหมด ไม่กดเลขหมายกรณีเรียกผ่าน DISA สามารถเลือกได้ 2 แบบ

แบบที่ 1 : Disconnect (ตัดสาย)

แบบที่ 2 : Intercept (ทำงานตาม Intercept)

โปรแกรม 503 : FAX Connection

การกำหนดการต่อเครื่อง FAX (โทรสาร)

Disable : ไม่กำหนดการต่อ FAX

Jack 01-24 : สายในที่ต่อเครื่อง FAX

โปรแกรม 514 : FAX Tone Detection

การกำหนดจำนวนครั้งในการตรวจสอบสัญญาณ FAX (CNG)

สามารถกำหนดได้ 1 หรือ 2 ครั้ง

โปรแกรม 513 : Cyclic Tone Detection

การกำหนดการตรวจสอบสัญญาณกรณีมีการใช้สายนอกจากสายนอกผ่านการ์ด DISA

Disable : ไม่ตรวจสอบ

2-4 Times : จำนวนครั้งในการตรวจสอบ

โปรแกรม 531 : DISA Ringback Tone

การกำหนดเสียงในขณะที่กำลังโอนสายกรณีเรียกผ่าน DISA

Ringback Tone : สัญญาณสายว่าง

Music on Hold : เพลงพักสายของตัวตู้



#### 4. การโทรเข้าแบบ **UCD (Unifrom Call Distribution)**

การกำหนดการโทรเข้ามาที่กลุ่มสายในที่กำหนดการรับสายแบบเฉลี่ยกันทำงาน

##### 3. CO -> 1. Line Mode

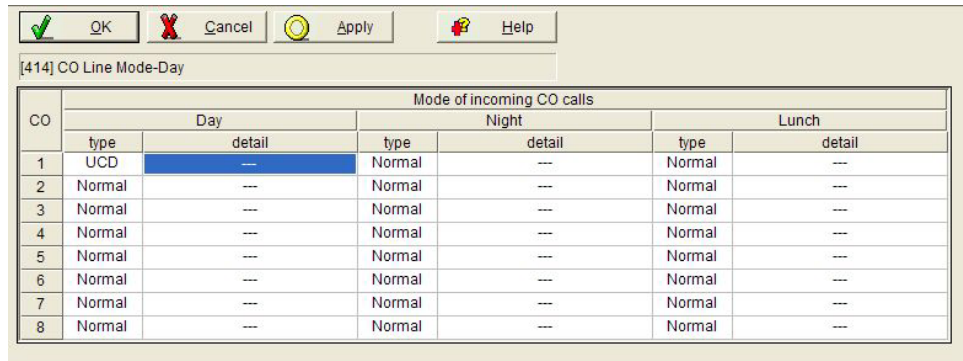

CO	Mode of incoming CO calls					
	Day		Night		Lunch	
	type	detail	type	detail	type	detail
1	UCD	---	Normal	---	Normal	---
2	Normal	---	Normal	---	Normal	---
3	Normal	---	Normal	---	Normal	---
4	Normal	---	Normal	---	Normal	---
5	Normal	---	Normal	---	Normal	---
6	Normal	---	Normal	---	Normal	---
7	Normal	---	Normal	---	Normal	---
8	Normal	---	Normal	---	Normal	---

##### 8. UCD ->1. UCD

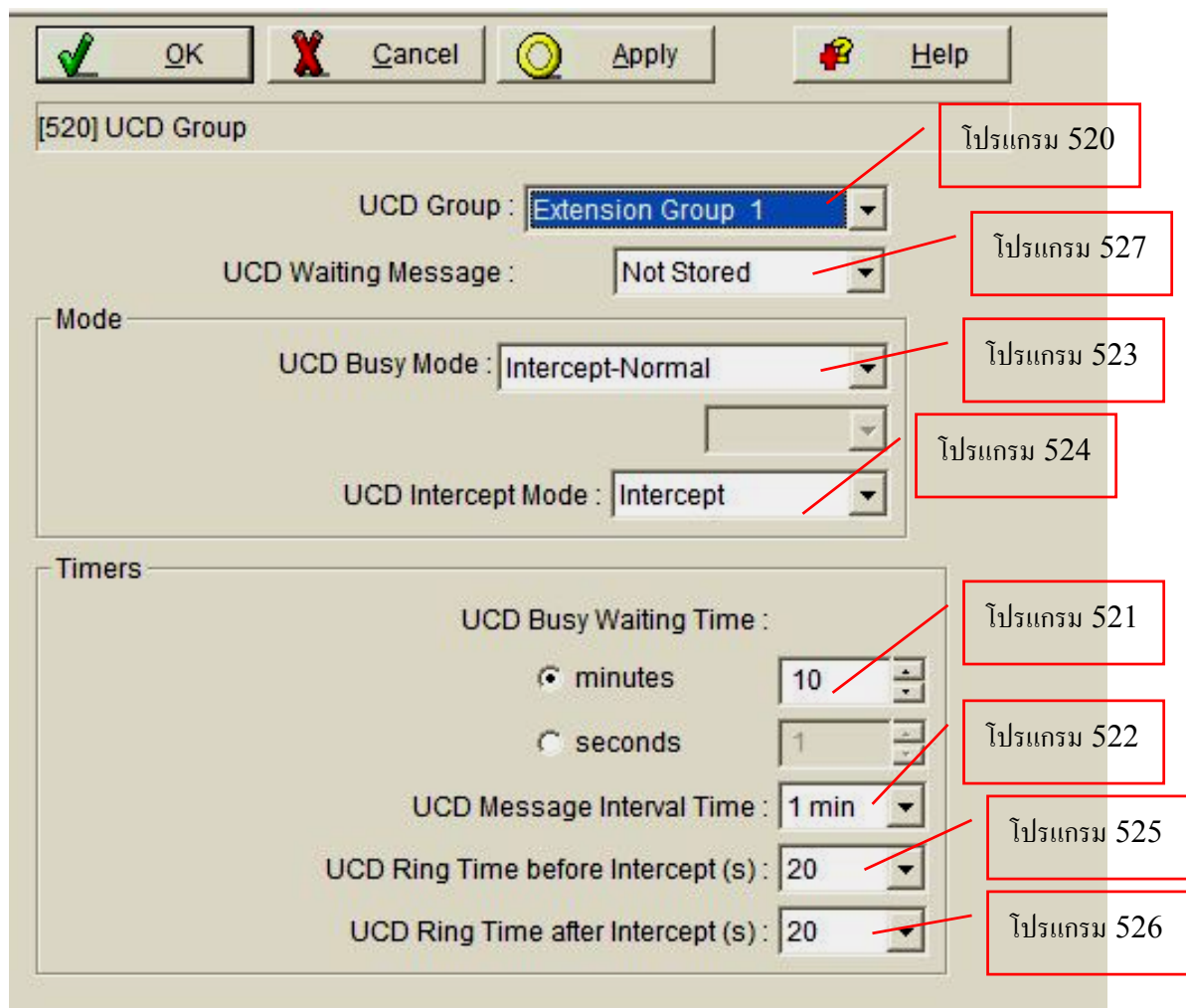

[520] UCD Group

UCD Group : Extension Group 1

UCD Waiting Message : Not Stored

Mode

UCD Busy Mode : Intercept-Normal

UCD Intercept Mode : Intercept

Timers

UCD Busy Waiting Time :  
 minutes 10  
 seconds 1

UCD Message Interval Time : 1 min

UCD Ring Time before Intercept (s) : 20

UCD Ring Time after Intercept (s) : 20

Annotations (Call Programs):

- โปรแกรม 520 (points to UCD Group)
- โปรแกรม 527 (points to UCD Waiting Message)
- โปรแกรม 523 (points to UCD Busy Mode)
- โปรแกรม 524 (points to UCD Intercept Mode)
- โปรแกรม 521 (points to UCD Busy Waiting Time - minutes)
- โปรแกรม 522 (points to UCD Busy Waiting Time - seconds)
- โปรแกรม 525 (points to UCD Message Interval Time)
- โปรแกรม 526 (points to UCD Ring Time after Intercept)

โปรแกรม 520 : UCD Group

การกำหนดสายในกลุ่มใดทำงานแบบ UCD เลือกจากกลุ่มสายในที่ 1 ถึง 8

## 2. Extension ->6. Extension Group หรือโปรแกรม 600 : Extension Group

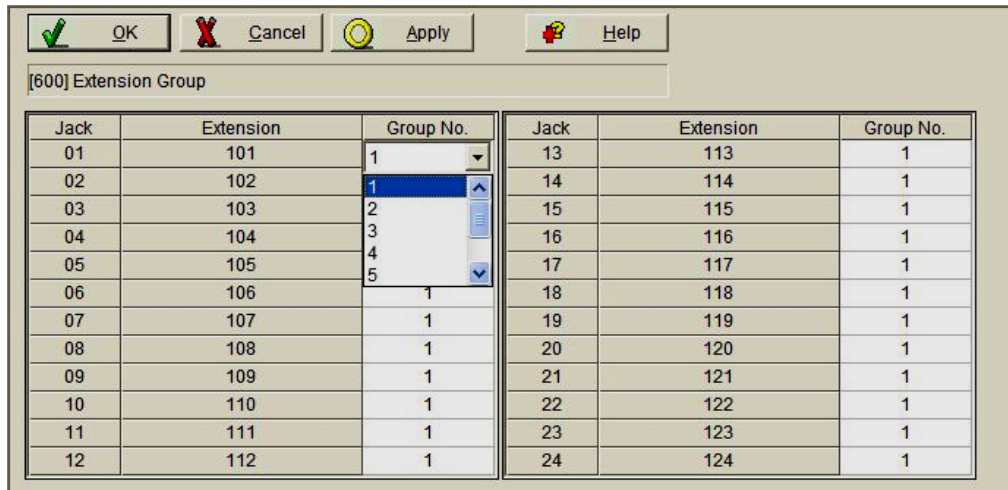

โปรแกรม 527 : UCD Waiting Message

การเลือกข้อความในการบอกสายนอกกรณีสายใน ในกลุ่ม UCD ไม่สามารถรับสายได้

Not Stored : ไม่มีข้อความตอบรับ

OGM 1- OGM 8 : ข้อความใน OGM ที่ 1 ถึง 8

โปรแกรม 523 : UCD Busy Mode

การเลือกการทำงานกรณีทุกสายในในกลุ่ม UCD ไม่ว่างทั้งหมด

Disconnect : ตัดสายนอก

Disconnect -OGM : ใช้ข้อความจาก OGM ที่กำหนดก่อนตัดสาย

Intercept-Normal : โอนสายไปตามโปรแกรม 408-410

Intercept-DISA : โอนไปข้อความตอบรับที่ต้องการ

โปรแกรม 524 : UCD Intercept Mode

การกำหนดการทำงานเมื่อสายในกลุ่ม UCD ไม่สามารถรับสายได้ในเวลาที่กำหนดตาม

โปรแกรม 522

Disconnect : ตัดสาย

Intercept : ทำงานตาม Intercept

โปรแกรม 521 : UCD Busy Waiting Time

การกำหนดเวลาให้สายนอกรอสายกรณีทุกสายใน ในกลุ่ม UCD ไม่ว่างทั้งหมด



โปรแกรม 522 : UCD Message Interval Time

การกำหนดช่วงเวลาของข้อความในการตอบรับกรณีทุกสายใน ในกลุ่ม UCD ไม่ว่างทั้งหมด สามารถกำหนดได้คือ 30 วินาที/ 1 นาที / 1.5 นาที/ 2 นาที

โปรแกรม 525 : UCD Ring Time Before Intercept

การกำหนดช่วงเวลาก่อนการทำงาน Intercept สามารถกำหนดเวลาได้ 10/20/30/40/60/120 วินาที

โปรแกรม 526 : UCD Ring Time after Intercept

การกำหนดช่วงเวลากระดิ่งดังที่ปลายทางที่ Intercept สามารถกำหนดเวลาได้ 10/20/30/40/60/120 วินาที

## 5. การโทรเข้าแบบเรียกมาที่ MODEM

เป็นการกำหนดเพื่อเรียกเข้ามาที่ MODEM ในตัว PBX เพื่อทำโปรแกรมจากทางไกล

### 3. CO -> 1. Line Mode

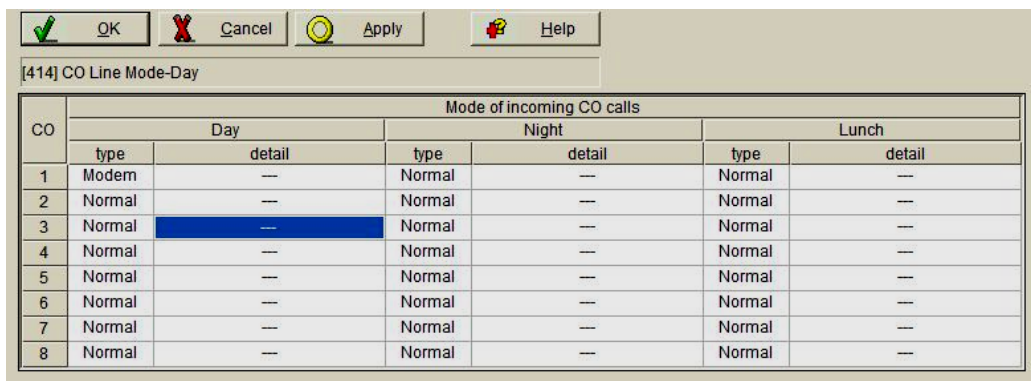

The screenshot shows a software window titled "[414] CO Line Mode-Day". At the top, there are buttons for "OK", "Cancel", "Apply", and "Help". Below the title bar is a table with the following structure:

CO	Mode of incoming CO calls					
	Day		Night		Lunch	
	type	detail	type	detail	type	detail
1	Modem	--	Normal	--	Normal	--
2	Normal	--	Normal	--	Normal	--
3	Normal	--	Normal	--	Normal	--
4	Normal	--	Normal	--	Normal	--
5	Normal	--	Normal	--	Normal	--
6	Normal	--	Normal	--	Normal	--
7	Normal	--	Normal	--	Normal	--
8	Normal	--	Normal	--	Normal	--

## 6. การโทรเข้าแบบมาที่ BV (Built-In Voice Mail)

การกำหนดการเรียกเข้ามากล่องตอบรับฝากข้อความ เพื่อฝากข้อความเพื่อให้โทรกลับหรือเก็บข้อมูลเสียงตามต้องการ โดยจำเป็นต้องติดตั้งการ์ด KX-TE82492 (2 Channel Voice Mail)

มีความจุของช่วงเวลาอยู่ที่ 20-60 นาที

3. CO -> 1. Line Mod

สามารถเลือก BV 01-24

CO	Mode of incoming CO calls					
	Day		Night		Lunch	
	type	detail	type	detail	type	detail
1	BV	BV 01	Normal	--	Normal	--
2	Normal	BV 01	Normal	--	Normal	--
3	Normal	BV 02	Normal	--	Normal	--
4	Normal	BV 03	Normal	--	Normal	--
5	Normal	BV 04	Normal	--	Normal	--
6	Normal	--	Normal	--	Normal	--
7	Normal	--	Normal	--	Normal	--
8	Normal	--	Normal	--	Normal	--

10.BV ->1. Main

Jack	Extension	BV for Extension	BV Resource	BV Access Code
01	101	<input checked="" type="checkbox"/>	BV 1	#101
02	102	<input checked="" type="checkbox"/>	BV 1	#102
03	103	<input checked="" type="checkbox"/>	BV 2	#103
04	104	<input checked="" type="checkbox"/>	BV 2	#104
05	105	<input checked="" type="checkbox"/>	BV 2	#105
06	106	<input checked="" type="checkbox"/>	BV 2	#106
07	107	<input checked="" type="checkbox"/>	BV 2	#107
08	108	<input checked="" type="checkbox"/>	BV 2	#108
09	109	<input checked="" type="checkbox"/>	BV 2	#109
10	110	<input checked="" type="checkbox"/>	BV 2	#110
11	111	<input checked="" type="checkbox"/>	BV 2	#111
12	112	<input checked="" type="checkbox"/>	BV 2	#112
13	113	<input checked="" type="checkbox"/>	BV 2	#113
14	114	<input checked="" type="checkbox"/>	BV 2	#114
15	115	<input checked="" type="checkbox"/>	BV 2	#115
16	116	<input checked="" type="checkbox"/>	BV 2	#116
17	117	<input checked="" type="checkbox"/>	BV 2	#117
18	118	<input checked="" type="checkbox"/>	BV 2	#118
19	119	<input checked="" type="checkbox"/>	BV 2	#119
20	120	<input checked="" type="checkbox"/>	BV 2	#120
21	121	<input checked="" type="checkbox"/>	BV 2	#121
22	122	<input checked="" type="checkbox"/>	BV 2	#122
23	123	<input checked="" type="checkbox"/>	BV 2	#123
24	124	<input checked="" type="checkbox"/>	BV 2	#124

โปรแกรม  
622

โปรแกรม  
621

โปรแกรม  
625

โปรแกรม 622 : BV for Extension  
การกำหนดว่าสายในใดบ้างที่มีกล่องรับฝากข้อความ

โปรแกรม 621 : BV Resource  
การกำหนดช่องสัญญาณของแต่ละกล่อง สามารถเลือกได้คือ

BV1 = ช่องสัญญาณที่ 1

BV 2 = ช่องสัญญาณที่ 2

โปรแกรม 625 : BV Access Code Through CO Line  
การกำหนดรหัสในการใช้งาน BV ผ่านสายนอก

## 9. BV -> 2. Others

CO	DISA IRNA to BV		
	Day	Night	Lunch
1	Not Stored	Not Stored	Not Stored
2	Not Stored	Not Stored	Not Stored
3	Not Stored	Not Stored	Not Stored
4	Not Stored	Not Stored	Not Stored
5	Not Stored	Not Stored	Not Stored
6	Not Stored	Not Stored	Not Stored
7	Not Stored	Not Stored	Not Stored
8	Not Stored	Not Stored	Not Stored

โปรแกรม 807 : BV Total Recording Time

กำหนดเวลาของการบันทึกข้อมูลลงในการ์ด BV ตามคุณภาพเสียง สามารถเลือกได้

1. 20 min (qigh Quality) : คุณภาพเสียงสูงสุด ( 20 นาที)

2. 30 min (normal quality) : คุณภาพเสียงปานกลาง ( 30 นาที )

3. 60 min ( low quality) : คุณภาพเสียงพอใช้ได้

โปรแกรม 214 : Voice Mail recording time

กำหนดเวลาในการบันทึกข้อความในแต่ละข้อความ

สามารถกำหนดได้ 1 ถึง 60 นาที

โปรแกรม 215 : Common/ Personal OGM Recording Time

กำหนดเวลาในการบันทึกข้อความต้อนรับของกล่องรับฝากข้อความ

สามารถกำหนดได้ 1 ถึง 15 นาที

โปรแกรม 438 : DISA to IRNA – Day

กำหนดใช้ DISA มาทำงานแบบ IRNA – ในเวลากลางวัน

โปรแกรม 439 : DISA to IRNA – Night

กำหนดใช้ DISA มาทำงานแบบ IRNA – ในเวลากลางคืน

โปรแกรม 440 : DISA to IRNA – Lunch

กำหนดใช้ DISA มาทำงานแบบ IRNA – ในเวลาพักเที่ยง

สามารถเลือกการทำงานได้คือ

1. Not Stored : ทำงานตามโปรแกรม 408 ถึง 410

2. BV 01 ถึง BV 24 : เลือก BV ที่ 01 ถึง 24 มาใช้งาน

การบันทึกข้อความ Personal BV-Recording

ยกหู -> กดเลข 723 -> กดเลข 1# -> ยกหูโทรศัพท์ -> เริ่มบันทึกเสียง -> วางหู

การบันทึกข้อความ Personal BV-Playing

ยกหู -> กดเลข 723 -> กดเลข 2# -> ฟังข้อความ -> วางหู

การบันทึกข้อความ Personal BV-Erase

ยกหู -> กดเลข 723 -> กดเลข 0# -> วางหู

การกำหนดโอนสายอัตโนมัติไปที่ Personal BV- Call Forwarding

ยกหู -> กดเลข 71 -> กดเลข (0 = ยกเลิก/ 1 =All Calls/ 2=Busy/No Answer) -> กดเลข -> 725-> #

->วางหู

การฝากข้อความไปที่ Personal BV- Leave Message

สายนอกหรือสายในโทรเข้ามาที่ Ext ที่ตั้งให้ BV ทำงาน -> ได้ยินเสียงตอบรับ -> บันทึกข้อความ ->

วางหู

การฝากข้อความจากสายในโดยตรง – Direct Leave Message

ยกหู -> 725 -> 1 -> หมายเลขสายในที่ต้องการฝากข้อความ -> กดปุ่ม # -> บันทึกข้อความ -> วางหู

การฟังข้อความจากสายในโดยตรง – Playback Message

ยกหู -> 725 -> 2# -> ฟังข้อความ -> กดเลข 1 (เพื่อฟังข้อความจากต้นข้อความ)/ กดเลข 2 (เพื่อฟังข้อความถัดไป)/ กดเลข 3 (เพื่อลบข้อความ) / กดเลข 9 (ฟังข้อความก่อนหน้า) -> วางหู

การลบข้อความทั้งหมด – Erase All Messages

ยกหู -> 725 -> 0# -> วางหู

การฟังข้อความจากสายนอกโดยการเรียกผ่าน DISA

โทรเข้ามาสายนอก -> DISA ตอบรับ -> กดรหัสผ่านของ BV ตามโปรแกรม 625 -> ฟังข้อความ -> กดเลข 1 (เพื่อฟังข้อความจากต้นข้อความ)/ กดเลข 2 (เพื่อฟังข้อความถัดไป)/ กดเลข 3 (เพื่อลบข้อความ) / กดเลข 9 (ฟังข้อความก่อนหน้า) -> วางหู

## การทำงานแบบ ARS (Automatic Routing Selection)

กำหนดการโทรออกแบบ การเปลี่ยนแปลงแก้ไขและเพิ่มเติมเลขหมายก่อนการโทรออก

ประโยชน์ : ใช้ในการโทรแบบ Y-Tel หรือ การโทรต่างประเทศราคาประหยัด (009/007)และการโทรติดต่อผ่านเครือข่ายส่วนตัว เช่น Tie-line

### 6. ARS -> 1. Common

[363] ARS Inter-digit Time

ARS Mode

CO 1  CO 5

CO 2  CO 6

CO 3  CO 7

CO 4  CO 8

1st Carrier Selection Code : 000

Dial Tone Type for ARS : Tone 1

ARS Inter-digit Time (s) : 5

โปรแกรม 350

โปรแกรม 359

โปรแกรม 362

โปรแกรม 363

โปรแกรม 350 : ARS Selection

การกำหนดสายนอกใดบ้าง ให้ทำงานแบบ ARS

โปรแกรม 359 : 1 st Carrier Selection Code

การกำหนดหมายเลขสำหรับการกำหนดให้ส่งไปในการโทรออก

สามารถกำหนดได้ไม่เกิน 4 หลัก

โปรแกรม 362 : Dial Tone Type for ARS

กำหนดรูปแบบสัญญาณ Dial tone ในการใช้งาน ARS

สามารถกำหนดได้คือ Disable หรือ Tone 1 ถึง 3

โปรแกรม 363 : ARS Inter-digit Time

กำหนดเวลาในการตรวจสอบเลขหมายที่กดว่าให้ทำงานตามที่กำหนดไว้แบบ ARS หรือไม่

สามารถกำหนดได้ 1 ถึง 20 วินาที

## 6. ARS -> 2. Routing Plan

[351] Route 1 Selection Code

Route 1 | Route 2 | Route 3 | Route 4

No.	Selection Code	Exception Code
01		
02		
03		
04		
05		
06		
07		
08		
09		
10		
11		
12		
13		
14		
15		
16		
17		
18		
19		
20		
21		
22		
23		

ARS CO Line Group : All

Modification  
Removed Digits : 0  
Added Number :

Authorisation Codes / Itemised Billing

CO	Authorisation Code	Itemised Billing
1		
2		
3		
4		
5		
6		
7		
8		

Sequence of Transmitted codes  
C.A.I.H sequence

C : Carrier  
A : Authorisation Code  
I : Itemised Billing Code  
H : Telephone number

โปรแกรม 351 : Route 1 Selection Code

กำหนดเลขหมายของในการทำงานตาม plan 1 สามารถกำหนดได้ 80 กลุ่มเลขหมาย

โปรแกรม 352 : Route 2 Selection Code

กำหนดเลขหมายของในการทำงานตาม plan 2 สามารถกำหนดได้ 80 กลุ่มเลขหมาย

โปรแกรม 353 : Route 3 Selection Code

กำหนดเลขหมายของในการทำงานตาม plan 3 สามารถกำหนดได้ 80 กลุ่มเลขหมาย

โปรแกรม 354 : Route 4 Selection Code

กำหนดเลขหมายของในการทำงานตาม plan 4 สามารถกำหนดได้ 80 กลุ่มเลขหมาย

Selection Code : หมายเลขนำหน้ากลุ่มเลขหมายที่ต้องการไม่เกิน 7 หลัก

Exception code : หมายเลขยกเว้น ไม่เกิน 7 หลัก

โปรแกรม 364 : ARS CO Line Group

กำหนดกลุ่มสายนอกที่ใช้งานแบบ ARS ของแต่ละ Plan

All = ทุกกลุ่ม / 1-8 = กลุ่มสายนอกที่ 1 ถึง 8

โปรแกรม 360 : ARS Modification – Removed Digits

กำหนดการลบเลขหมายจากสายในที่โทรออกของแต่ละ Plan

กำหนดลบได้ 0 ถึง 9 หลักจากซ้ายไปขวา

โปรแกรม 361 : ARS Modification – Added Digits

กำหนดการเพิ่มหมายเลขหลังจากลบเลขหมายจากสายในที่โทรออกของแต่ละ Plan

กำหนดเพิ่มได้ไม่เกิน 20 หมายเลข

โปรแกรม 381 : Route 1 Authorization Code

การกำหนดรหัสในการโทรออกของ Plan 1 เช่น 1234/007/009

โปรแกรม 382 : Route 2 Authorization Code

การกำหนดรหัสในการโทรออกของ Plan 2 เช่น 1234/007/009

โปรแกรม 383 : Route 3 Authorization Code

การกำหนดรหัสในการโทรออกของ Plan 3 เช่น 1234/007/009

โปรแกรม 384 : Route 4 Authorization Code

การกำหนดรหัสในการโทรออกของ Plan 4 เช่น 1234/007/009

สามารถกำหนดได้ไม่เกิน 19 หลัก

โปรแกรม 385 : Route 1 itemised Billing

การกำหนดใส่หมายเลข Billing แต่ละสายในตามโปรแกรม 389

โปรแกรม 386 : Route 2 itemised Billing

การกำหนดใส่หมายเลข Billing แต่ละสายในตามโปรแกรม 389

โปรแกรม 387 : Route 3 itemised Billing

การกำหนดใส่หมายเลข Billing แต่ละสายในตามโปรแกรม 389



## โปรแกรม 388 : Route 4 itemised Billing

การกำหนดใส่หมายเลข Billing แต่ละสายในตามโปรแกรม 389

ไม่ให้ใส่ itemised Billing

กำหนดใส่ itemised Billing ตามโปรแกรม 389

Jack	Extension	Code
01	101	101
02	102	102
03	103	103
04	104	104
05	105	105
06	106	106
07	107	107
08	108	108
09	109	109
10	110	110
11	111	111
12	112	112
13	113	113
14	114	114
15	115	115
16	116	116
17	117	117
18	118	118
19	119	119
20	120	120
21	121	121
22	122	122
23	123	123
24	124	124

## โปรแกรม 390 : Authorisation and Itemised Billing Code order

กำหนดการโทรออกด้วยเลขหมายตามที่กำหนดคือ

1. C.A.I.H. = ( Carrier -> Authorisation -> Itemised Billing -> เบอร์โทรศัพท์)

2. C.I.A.H. = ( Carrier -> Itemised Billing -> Authorisation -> เบอร์โทรศัพท์)

Carrier = โปรแกรม 359

Authorisation code = โปรแกรม 381-384

Itemised Code = โปรแกรม 385-388

เบอร์โทรศัพท์ = เลขหมายที่สายในกดโทรออกแล้วมีการ Removed และ Added ตามโปรแกรมที่ 360 และ 361

การใช้งาน : ยกหู -> กดเลข 9 -> หมายเลขโทรศัพท์ที่ต้องการติดต่อตามปกติ (ระบบ ARS จะตามเปลี่ยนแปลงเลขหมายให้อัตโนมัติ) -> สนทนา

## Caller ID

การแสดงผลหมายเลขของผู้โทรเข้ามาที่ตัวตู้โทรศัพท์สาขา สามารถแสดงได้ทั้งโทรศัพท์แบบคีย์มีจอ และ โทรศัพท์แบบ SLT/ CLT ที่สามารถแสดง Caller ID ได้

**หมายเหตุ** จะต้องทำการติดตั้งการ์ด KX-TE82493 ที่ตัว PBX โดยแต่การ์ดจะสามารถรองรับได้การ์ดละ 3 สายนอก

The screenshot shows a software interface for configuring Caller ID. At the top, there are buttons for OK, Cancel, Apply, and Help. Below is a title bar with "[900] Caller ID" and a section for "CO Line Settings" containing a table with 8 rows. Below that is a "Caller ID Modification" section with two tables for "Local calls" and "Long distance calls", and a "Caller ID SMDR" section at the bottom. Red dashed boxes and arrows highlight specific fields with Thai annotations: "โปรแกรม 900" points to the Caller ID field in row 6 of the CO Line Settings table; "โปรแกรม 910" points to the Caller ID Type field in row 5; "โปรแกรม 901" points to the Local Area Code field in row 3 of the Local calls table; "โปรแกรม 902" points to the Removed Digits field in row 3; "โปรแกรม 903" points to the Added Number field in row 3; "โปรแกรม 906" points to the Removed Digits field in the Long distance calls section; "โปรแกรม 907" points to the Caller ID SMDR Format field; "โปรแกรม 905" points to the Caller ID Automatic 0 Addition checkbox.

CO	Caller ID	Caller ID Type
1	<input type="checkbox"/>	FSK
2	<input type="checkbox"/>	FSK
3	<input type="checkbox"/>	FSK
4	<input type="checkbox"/>	FSK
5	<input type="checkbox"/>	FSK
6	<input type="checkbox"/>	FSK
7	<input type="checkbox"/>	FSK
8	<input type="checkbox"/>	FSK

Local calls		Removed Digits	Added Number
No.	Local Area Code	0 digit	
1		0 digit	
2		0 digit	
3		0 digit	
4		0 digit	
5		0 digit	

Long distance calls	Removed Digits	Added Number
	0 digit	

Caller ID SMDR Format		With CID
Caller ID SMDR Printout		<input type="checkbox"/>
Caller ID Automatic 0 Addition		<input type="checkbox"/>

- โปรแกรม 900 : Caller ID  
กำหนดสายนอกใดบ้าง เปิดการใช้งาน Caller ID
- โปรแกรม 910 : Caller ID type  
กำหนดชนิดของ Caller ID จากผู้ให้บริการว่าเป็นแบบ FSK หรือ DTMF
- โปรแกรม 901 : Caller ID area code  
กำหนดการทำงานปรับเปลี่ยนหมายเลข Caller ID – กำหนดรหัส ชุมสาย
- โปรแกรม 902 : Caller ID Modification for Local call  
กำหนดการทำงานปรับเปลี่ยนหมายเลข Caller ID – กำหนดเพิ่มหรือลด
- โปรแกรม 905 : Caller ID Automatic 0 addition  
กำหนดให้เพิ่มเลข 0 นำหน้าหมายเลขของผู้เรียกเข้า
- โปรแกรม 906 : Caller ID SMDR Format  
กำหนดรูปแบบการพิมพ์ที่เครื่องพิมพ์กรณีรับสัญญาณ Caller ID
1. With CID : พิมพ์หมายเลขที่เรียกเข้า
  2. Without CID : ไม่พิมพ์หมายเลขที่เรียกเข้า
- โปรแกรม 907 : Caller ID SMDR Printout  
กำหนดการพิมพ์ออกที่เครื่องพิมพ์ทันทีที่สายนอกมีการเรียกเข้าจากสายนอกที่ได้รับ
- Caller ID

### **การแสดง Caller ID ของสายในแบบ SLT/ CLT**

#### 11. Caller ID -> 2. SLT Caller ID

- โปรแกรม 150 : SLT Caller ID Signalling Type  
กำหนดรูปแบบสัญญาณ Caller ID ของ SLT/ CLT มีให้เลือกหลายแบบ
1. FSK (During Ring)
  2. FSK (RP-AS)
  3. DTMF (Immediate)
  4. DTMF (During Ring)
- โปรแกรม 151 : SLT Caller ID Line Access Number  
กำหนดให้ส่งหมายเลขขอใช้สายนอก (เช่น 9,81-88) ให้กับสายในแบบ Caller ID

โปรแกรม 628 : SLT Caller ID

กำหนดสายในแบบ SLT/ CLT ใช้งาน Caller ID

Jack	Extension	SLT Caller ID	Ring Wait Time for New Call	Fixed Bell Pattern
01	101	<input type="checkbox"/>	0 s	Disable
02	102	<input type="checkbox"/>	0 s	Disable
03	103	<input type="checkbox"/>	0 s	Disable
04	104	<input type="checkbox"/>	0 s	Disable
05	105	<input type="checkbox"/>	0 s	Disable
06	106	<input type="checkbox"/>	0 s	Disable
07	107	<input type="checkbox"/>	0 s	Disable
08	108	<input type="checkbox"/>	0 s	Disable
09	109	<input type="checkbox"/>	0 s	Disable
10	110	<input type="checkbox"/>	0 s	Disable
11	111	<input type="checkbox"/>	0 s	Disable
12	112	<input type="checkbox"/>	0 s	Disable
13	113	<input type="checkbox"/>	0 s	Disable
14	114	<input type="checkbox"/>	0 s	Disable
15	115	<input type="checkbox"/>	0 s	Disable
16	116	<input type="checkbox"/>	0 s	Disable
17	117	<input type="checkbox"/>	0 s	Disable
18	118	<input type="checkbox"/>	0 s	Disable
19	119	<input type="checkbox"/>	0 s	Disable
20	120	<input type="checkbox"/>	0 s	Disable
21	121	<input type="checkbox"/>	0 s	Disable
22	122	<input type="checkbox"/>	0 s	Disable
23	123	<input type="checkbox"/>	0 s	Disable
24	124	<input type="checkbox"/>	0 s	Disable

## Call Log

การกำหนดการเก็บข้อมูลการใช้สายของสายในร่วมกับระบบ Caller ID

โปรแกรม 904 : Caller ID Log Priority

กำหนดการแสดงของ Caller ID บนหน้าจอโทรศัพท์

Name : แสดงชื่อผู้เรียก

Number : แสดงหมายเลขผู้เรียก

โปรแกรม 909 : Common Area Call Log Check

กำหนดให้สายในแสดง Caller ID จาก Common area

โปรแกรม 738 : Call Log, Incoming Answered Call

กำหนดสายในให้แสดง Call Log ของสายที่รับแล้ว

No Logging : ไม่แสดง

Personal Area : กรณีเรียกเข้าโดยตรงมาที่สายใน นั้นๆ

Common Area : กรณีเรียกเข้ามาหลายเครื่องหรือ IRNA ผ่าน DISA

Both : ทั้ง Personal และ Common Area

Jack	Extension	Caller ID Log Priority	Common Area Call Log Check	21st Call Log in Personal Area	Call Log Answered Call
01	101	Name	<input checked="" type="checkbox"/>	Overwrite	No logging
02	102	Name	<input checked="" type="checkbox"/>	Overwrite	No logging
03	103	Name	<input checked="" type="checkbox"/>	Overwrite	No logging
04	104	Name	<input checked="" type="checkbox"/>	Overwrite	No logging
05	105	Name	<input checked="" type="checkbox"/>	Overwrite	No logging
06	106	Name	<input checked="" type="checkbox"/>	Overwrite	No logging
07	107	Name	<input checked="" type="checkbox"/>	Overwrite	No logging
08	108	Name	<input checked="" type="checkbox"/>	Overwrite	No logging
09	109	Name	<input checked="" type="checkbox"/>	Overwrite	No logging
10	110	Name	<input checked="" type="checkbox"/>	Overwrite	No logging
11	111	Name	<input checked="" type="checkbox"/>	Overwrite	No logging
12	112	Name	<input checked="" type="checkbox"/>	Overwrite	No logging
13	113	Name	<input checked="" type="checkbox"/>	Overwrite	No logging
14	114	Name	<input checked="" type="checkbox"/>	Overwrite	No logging
15	115	Name	<input checked="" type="checkbox"/>	Overwrite	No logging
16	116	Name	<input checked="" type="checkbox"/>	Overwrite	No logging
17	117	Name	<input checked="" type="checkbox"/>	Overwrite	No logging
18	118	Name	<input checked="" type="checkbox"/>	Overwrite	No logging
19	119	Name	<input checked="" type="checkbox"/>	Overwrite	No logging
20	120	Name	<input checked="" type="checkbox"/>	Overwrite	No logging
21	121	โปรแกรม 904	<input checked="" type="checkbox"/>	Overwrite	No logging
22	122	โปรแกรม 909	<input checked="" type="checkbox"/>	Overwrite	No logging
23	123	โปรแกรม 738	<input checked="" type="checkbox"/>	Overwrite	No logging
24	124	Name	<input checked="" type="checkbox"/>	Overwrite	No logging

การกำหนดการรับ Call Log ของ Common Area มากกว่า 300 ข้อมูล(เฉพาะ  
โอเปอเรเตอร์และเมเนเจอร์)

ยกหู -> 737 -> 2 = Disregard/ 3 = Overwrite -> # -> วางหู

Disregards = ไม่รับ Call Log เกิน 300 ข้อมูล

Overwrite = ข้อมูลที่ 301 แทนข้อมูลที่ 1 (เก่าทับใหม่)

การกำหนดคณ Call Log ของ Common Area ที่ทั้งหมด(เฉพาะโอเปอเรเตอร์และ  
เมเนเจอร์)

ยกหู ->70\*\* -> # -> วางหู

การกำหนดการรับ Call Log ของ Personal Area มากกว่า 20 ข้อมูล

ยกหู ->737 -> 0 = Disregard/ 1 = Overwrite -> # -> วางหู

Disregards = ไม่รับ Call Log เกิน 20 ข้อมูล

Overwrite = ข้อมูลที่ 21 แทนข้อมูลที่ 1 (เก่าทับใหม่)

การกำหนดคณ Call Log ของ Personal Area ที่ทั้งหมด

ยกหู ->70\* -> # -> วางหู

การกำหนดการเก็บ Call Log ในกรณีการรับสายแล้ว

ยกหู ->738 ->( 0 = cancel/1= Personal Area/ 2= Common Area) -> # -> วางหู

SMDR (การพิมพ์รายงานการใช้โทรศัพท์)

การพิมพ์รายงานการใช้โทรศัพท์จะต้องทำการต่อเครื่องพิมพ์ (Printer) ที่มีพอร์ตแบบอนุกรม (Serial) พร้อมสายต่อตามตารางด้านล่าง

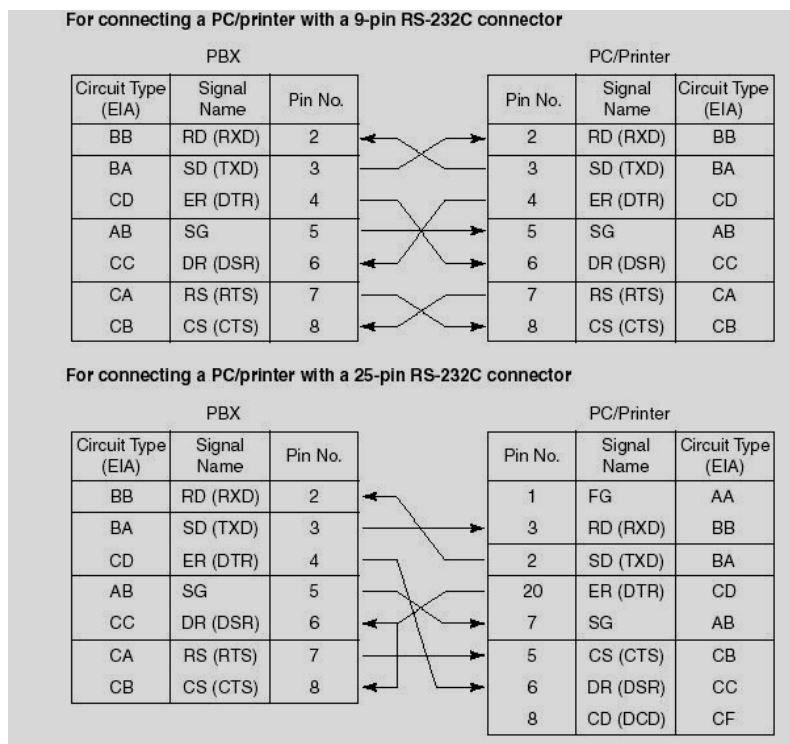

1. System -> 7. SMDR

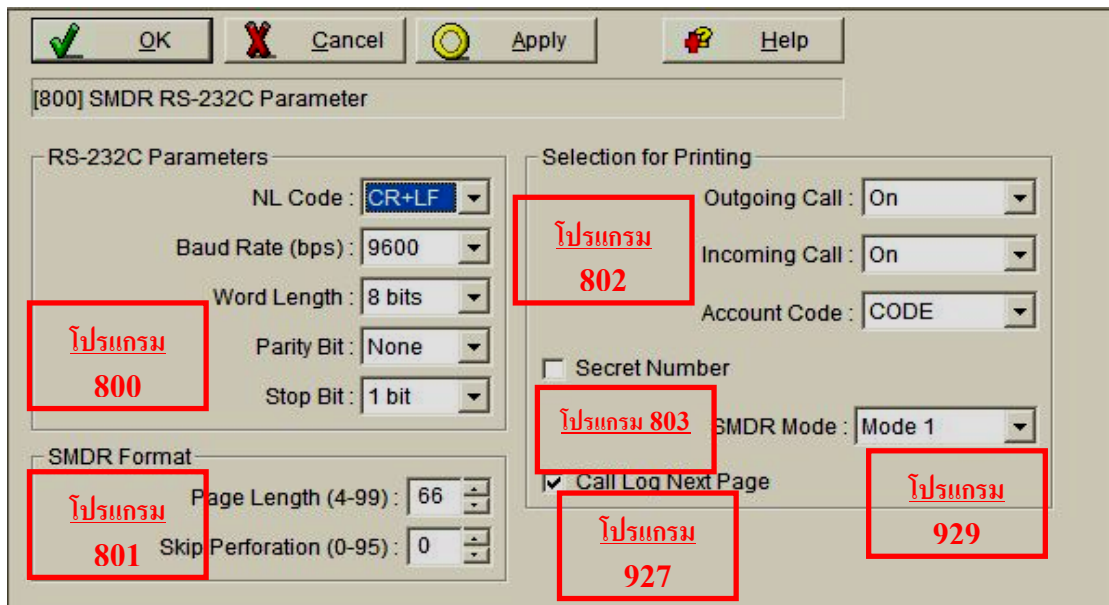

โปรแกรม 800 : SMDR RS232C Parameter

การกำหนดค่าต่างๆของพอร์ต RS232C ให้ตรงกับพรินเตอร์ (Printer)

NL Code : CR+LF/ CR/LF

Baud Rate (bps) : 1200/ 2400/4800/ 9600

Word Length : 7 bits/ 8 bits

Parity Bit : None/ Mark/ space/ Even/ Odd

Stop bit : 1 bit/ 2 bits

โปรแกรม 801 : SMDR Format

Page Length : จำนวนบรรทัดใน 1 หน้ากระดาษ

Skip Perforation : จำนวนการเว้นบรรทัด

โปรแกรม 802 : Incoming / Outgoing Call Selection for Printer

Outgoing Call (การโทรออก) : On (พิมพ์ทั้งหมด)

Toll (พิมพ์เฉพาะทางไกล)

Off (พิมพ์)

Incoming Call (การโทรเข้า) : On (พิมพ์)

Off (ไม่พิมพ์)

Account Code : Code (พิมพ์รหัส Account Code)

Index (พิมพ์ตำแหน่ง Account Code)

โปรแกรม 803 : Secret Number SMDR Suppression

การกำหนดให้พิมพ์หมายเลข Secret หรือไม่

โปรแกรม 927 : Call Log Next Page

กำหนดการเว้นหน้าเมื่อมีการพิมพ์ Call Log

โปรแกรม 929 : SMDR Mode for Printing

กำหนดรูปแบบการพิมพ์

Mode 1 = พิมพ์การใช้โทรศัพท์และ Call Log

Mode 2 = พิมพ์เฉพาะ Call Log

### การพิมพ์ Call Log จากเครื่อง Manager

กดปุ่ม Program -> \*\* -> รหัสผ่าน ของ Manager ตามโปรแกรม 002 -> กดปุ่ม Auto Dial -> ตามปุ่ม X -> กดปุ่ม Hold -> กดปุ่ม Program

X = 1 + เบอร์สายใน ( ดู Call Log ของแต่ละสายใน)

X = 1 + เบอร์สายใน -> กดปุ่ม Transfer -> กดปุ่ม Auto Dial ( การลบ

Call Log ของแต่ละสายใน)

X = 1 + เบอร์สายใน -> กดปุ่ม Auto Dial ( การพิมพ์ Call Log ของแต่ละ

สายใน)

X = 5 -> กดปุ่ม Auto Dial ( ลบ Call Log ของทุกสายใน)



## การกำหนดการทำงานของแต่ละสายใน- Feature

### 2. Extension -> 1. Main -> Page 1

Jack	Extension	Account Code Mode	Transfer to CO	Call Forward to CO	Busy Override	DND Override	Paralleled Telephone
01	101	Option	<input type="checkbox"/>	<input type="checkbox"/>	<input type="checkbox"/>	<input type="checkbox"/>	<input type="checkbox"/>
02	102	โปรแกรม	โปรแกรม	<input type="checkbox"/>	<input type="checkbox"/>	<input type="checkbox"/>	<input type="checkbox"/>
03	103	605	606	<input type="checkbox"/>	<input type="checkbox"/>	<input type="checkbox"/>	<input type="checkbox"/>
04	104	Option	606	<input type="checkbox"/>	<input type="checkbox"/>	<input type="checkbox"/>	<input type="checkbox"/>
05	105	Option	<input type="checkbox"/>	<input type="checkbox"/>	<input type="checkbox"/>	<input type="checkbox"/>	<input type="checkbox"/>
06	106	Option	<input type="checkbox"/>	<input type="checkbox"/>	<input type="checkbox"/>	<input type="checkbox"/>	<input type="checkbox"/>
07	107	Option	<input type="checkbox"/>	โปรแกรม	<input type="checkbox"/>	<input type="checkbox"/>	<input type="checkbox"/>
08	108	Option	<input type="checkbox"/>	607	<input type="checkbox"/>	<input type="checkbox"/>	<input type="checkbox"/>
09	109	Option	<input type="checkbox"/>	<input type="checkbox"/>	<input type="checkbox"/>	<input type="checkbox"/>	<input type="checkbox"/>
10	110	Option	<input type="checkbox"/>	<input type="checkbox"/>	<input type="checkbox"/>	<input type="checkbox"/>	<input type="checkbox"/>
11	111	Option	<input type="checkbox"/>	<input type="checkbox"/>	<input type="checkbox"/>	<input type="checkbox"/>	<input type="checkbox"/>
12	112	Option	<input type="checkbox"/>	<input type="checkbox"/>	โปรแกรม	<input type="checkbox"/>	<input type="checkbox"/>
13	113	Option	<input type="checkbox"/>	<input type="checkbox"/>	608	<input type="checkbox"/>	<input type="checkbox"/>
14	114	Option	<input type="checkbox"/>	<input type="checkbox"/>	<input type="checkbox"/>	<input type="checkbox"/>	<input type="checkbox"/>
15	115	Option	<input type="checkbox"/>	<input type="checkbox"/>	<input type="checkbox"/>	<input type="checkbox"/>	<input type="checkbox"/>
16	116	Option	<input type="checkbox"/>	<input type="checkbox"/>	<input type="checkbox"/>	โปรแกรม	<input type="checkbox"/>
17	117	Option	<input type="checkbox"/>	<input type="checkbox"/>	<input type="checkbox"/>	609	<input type="checkbox"/>
18	118	Option	<input type="checkbox"/>	<input type="checkbox"/>	<input type="checkbox"/>	<input type="checkbox"/>	<input type="checkbox"/>
19	119	Option	<input type="checkbox"/>	<input type="checkbox"/>	<input type="checkbox"/>	<input type="checkbox"/>	<input type="checkbox"/>
20	120	Option	<input type="checkbox"/>	<input type="checkbox"/>	<input type="checkbox"/>	<input type="checkbox"/>	<input type="checkbox"/>
21	121	Option	<input type="checkbox"/>	<input type="checkbox"/>	<input type="checkbox"/>	<input type="checkbox"/>	โปรแกรม
22	122	Option	<input type="checkbox"/>	<input type="checkbox"/>	<input type="checkbox"/>	<input type="checkbox"/>	610
23	123	Option	<input type="checkbox"/>	<input type="checkbox"/>	<input type="checkbox"/>	<input type="checkbox"/>	<input type="checkbox"/>
24	124	Option	<input type="checkbox"/>	<input type="checkbox"/>	<input type="checkbox"/>	<input type="checkbox"/>	<input type="checkbox"/>

โปรแกรม 605 : Account Code

กำหนดการใช้รหัสในการโทรออกของแต่ละสายใน

โปรแกรม 606 : Transfer to CO

กำหนดแต่ละสายในสามารถโอนสายไปที่สายนอก

โปรแกรม 607 : Call Forward to CO

กำหนดแต่ละสายในสามารถโอนสายอัตโนมัติไปที่สายนอก

โปรแกรม 608 : Busy Override

กำหนดแต่ละสายในสามารถแทรกสายที่สนทนา

โปรแกรม 609 : DND Override

กำหนดให้แต่ละสายในสามารถเรียกสายในที่ตั้ง DND ไว้

โปรแกรม 610 : Paralled Telephone

กำหนดให้แต่ละสายในสามารถต่อโทรศัพท์แบบ Key ขนานกับ SLT

## 2. Extension ->1. Main -> Page 2

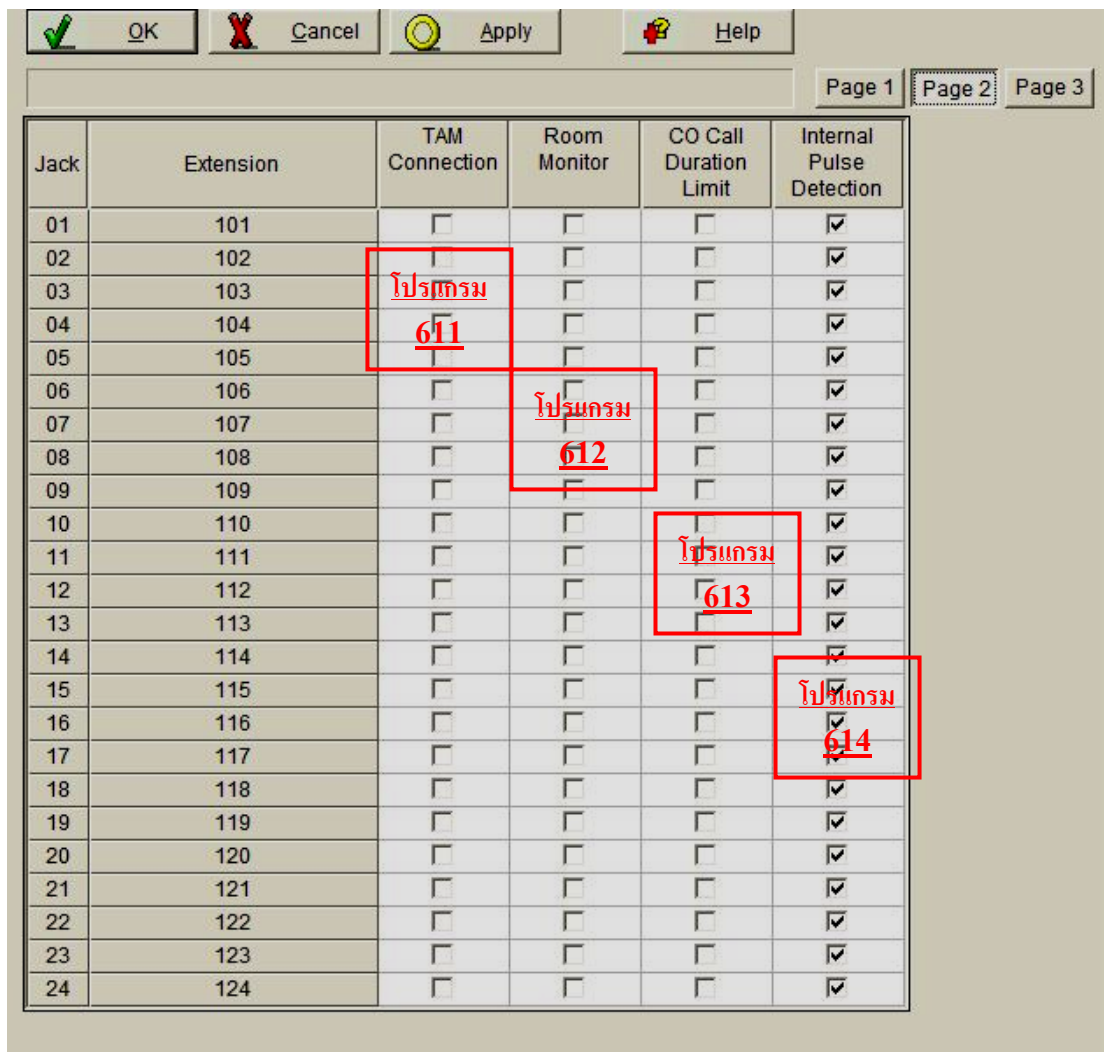

Jack	Extension	TAM Connection	Room Monitor	CO Call Duration Limit	Internal Pulse Detection
01	101	<input type="checkbox"/>	<input type="checkbox"/>	<input type="checkbox"/>	<input checked="" type="checkbox"/>
02	102	<input type="checkbox"/>	<input type="checkbox"/>	<input type="checkbox"/>	<input checked="" type="checkbox"/>
03	103	<input type="checkbox"/>	<input type="checkbox"/>	<input type="checkbox"/>	<input checked="" type="checkbox"/>
04	104	<input type="checkbox"/>	<input type="checkbox"/>	<input type="checkbox"/>	<input checked="" type="checkbox"/>
05	105	<input type="checkbox"/>	<input type="checkbox"/>	<input type="checkbox"/>	<input checked="" type="checkbox"/>
06	106	<input type="checkbox"/>	<input type="checkbox"/>	<input type="checkbox"/>	<input checked="" type="checkbox"/>
07	107	<input type="checkbox"/>	<input type="checkbox"/>	<input type="checkbox"/>	<input checked="" type="checkbox"/>
08	108	<input type="checkbox"/>	<input type="checkbox"/>	<input type="checkbox"/>	<input checked="" type="checkbox"/>
09	109	<input type="checkbox"/>	<input type="checkbox"/>	<input type="checkbox"/>	<input checked="" type="checkbox"/>
10	110	<input type="checkbox"/>	<input type="checkbox"/>	<input type="checkbox"/>	<input checked="" type="checkbox"/>
11	111	<input type="checkbox"/>	<input type="checkbox"/>	<input type="checkbox"/>	<input checked="" type="checkbox"/>
12	112	<input type="checkbox"/>	<input type="checkbox"/>	<input type="checkbox"/>	<input checked="" type="checkbox"/>
13	113	<input type="checkbox"/>	<input type="checkbox"/>	<input type="checkbox"/>	<input checked="" type="checkbox"/>
14	114	<input type="checkbox"/>	<input type="checkbox"/>	<input type="checkbox"/>	<input checked="" type="checkbox"/>
15	115	<input type="checkbox"/>	<input type="checkbox"/>	<input type="checkbox"/>	<input checked="" type="checkbox"/>
16	116	<input type="checkbox"/>	<input type="checkbox"/>	<input type="checkbox"/>	<input checked="" type="checkbox"/>
17	117	<input type="checkbox"/>	<input type="checkbox"/>	<input type="checkbox"/>	<input checked="" type="checkbox"/>
18	118	<input type="checkbox"/>	<input type="checkbox"/>	<input type="checkbox"/>	<input checked="" type="checkbox"/>
19	119	<input type="checkbox"/>	<input type="checkbox"/>	<input type="checkbox"/>	<input checked="" type="checkbox"/>
20	120	<input type="checkbox"/>	<input type="checkbox"/>	<input type="checkbox"/>	<input checked="" type="checkbox"/>
21	121	<input type="checkbox"/>	<input type="checkbox"/>	<input type="checkbox"/>	<input checked="" type="checkbox"/>
22	122	<input type="checkbox"/>	<input type="checkbox"/>	<input type="checkbox"/>	<input checked="" type="checkbox"/>
23	123	<input type="checkbox"/>	<input type="checkbox"/>	<input type="checkbox"/>	<input checked="" type="checkbox"/>
24	124	<input type="checkbox"/>	<input type="checkbox"/>	<input type="checkbox"/>	<input checked="" type="checkbox"/>

โปรแกรม 611 : TAM Connection

กำหนดให้แต่ละสายในสามารถต่อโทรศัพท์แบบ TAM ได้

โปรแกรม 612 : Room Monitor

กำหนดให้แต่ละสายในสามารถทำงานแบบ Room Monitor ได้

โปรแกรม 613 : CO Call Duration Limit

กำหนดให้แต่ละสายในสามารถกำหนดเวลาการใช้โทรศัพท์ได้ โดยกำหนดเวลาที่

โปรแกรม 212 : Extension to CO Line Call duration

โปรแกรม 614 : Internal Pause Detection

กำหนดให้แต่ละสายในแบบ SLT สามารถรับเวลาในการ Pause

2. Extension ->1. Main -> Page 3

Jack	Extension	MW for Another Extension	SLT MW	LCS Recording Mode	FWD Selection	BGM Control for APT
01	101	<input checked="" type="checkbox"/>	<input type="checkbox"/>	Stop Recording	<input checked="" type="checkbox"/>	<input type="checkbox"/>
02	102	<input checked="" type="checkbox"/>	<input type="checkbox"/>	Stop Recording	<input checked="" type="checkbox"/>	<input type="checkbox"/>
03	103	<input checked="" type="checkbox"/>	<input type="checkbox"/>	Stop Recording	<input checked="" type="checkbox"/>	<input type="checkbox"/>
04	104	<input checked="" type="checkbox"/>	<input type="checkbox"/>	Stop Recording	<input checked="" type="checkbox"/>	<input type="checkbox"/>
05	105	<input checked="" type="checkbox"/>	<input type="checkbox"/>	Stop Recording	<input checked="" type="checkbox"/>	<input type="checkbox"/>
06	106	<input checked="" type="checkbox"/>	<input type="checkbox"/>	Stop Recording	<input checked="" type="checkbox"/>	<input type="checkbox"/>
07	107	<input checked="" type="checkbox"/>	<input type="checkbox"/>	Stop Recording	<input checked="" type="checkbox"/>	<input type="checkbox"/>
08	108	<input checked="" type="checkbox"/>	<input type="checkbox"/>	Stop Recording	<input checked="" type="checkbox"/>	<input type="checkbox"/>
09	109	<input checked="" type="checkbox"/>	<input type="checkbox"/>	Stop Recording	<input checked="" type="checkbox"/>	<input type="checkbox"/>
10	110	<input checked="" type="checkbox"/>	<input type="checkbox"/>	Stop Recording	<input checked="" type="checkbox"/>	<input type="checkbox"/>
11	111	<input checked="" type="checkbox"/>	<input type="checkbox"/>	Stop Recording	<input checked="" type="checkbox"/>	<input type="checkbox"/>
12	112	<input checked="" type="checkbox"/>	<input type="checkbox"/>	Stop Recording	<input checked="" type="checkbox"/>	<input type="checkbox"/>
13	113	<input checked="" type="checkbox"/>	<input type="checkbox"/>	Stop Recording	<input checked="" type="checkbox"/>	<input type="checkbox"/>
14	114	<input checked="" type="checkbox"/>	<input type="checkbox"/>	Stop Recording	<input checked="" type="checkbox"/>	<input type="checkbox"/>
15	115	<input checked="" type="checkbox"/>	<input type="checkbox"/>	Stop Recording	<input checked="" type="checkbox"/>	<input type="checkbox"/>
16	116	<input checked="" type="checkbox"/>	<input type="checkbox"/>	Stop Recording	<input checked="" type="checkbox"/>	<input type="checkbox"/>
17	117	<input checked="" type="checkbox"/>	<input type="checkbox"/>	Stop Recording	<input checked="" type="checkbox"/>	<input type="checkbox"/>
18	118	<input checked="" type="checkbox"/>	<input type="checkbox"/>	Stop Recording	<input checked="" type="checkbox"/>	<input type="checkbox"/>
19	119	<input checked="" type="checkbox"/>	<input type="checkbox"/>	Stop Recording	<input checked="" type="checkbox"/>	<input type="checkbox"/>
20	120	<input checked="" type="checkbox"/>	<input type="checkbox"/>	Stop Recording	<input checked="" type="checkbox"/>	<input type="checkbox"/>
21	121	<input checked="" type="checkbox"/>	<input type="checkbox"/>	Stop Recording	<input checked="" type="checkbox"/>	<input type="checkbox"/>
22	122	<input checked="" type="checkbox"/>	<input type="checkbox"/>	Stop Recording	<input checked="" type="checkbox"/>	<input type="checkbox"/>
23	123	<input checked="" type="checkbox"/>	<input type="checkbox"/>	Stop Recording	<input checked="" type="checkbox"/>	<input type="checkbox"/>
24	124	<input checked="" type="checkbox"/>	<input type="checkbox"/>	Stop Recording	<input checked="" type="checkbox"/>	<input type="checkbox"/>

โปรแกรม 618 : MW for Another Extension

กำหนดให้แต่ละสายใน สามารถกำหนดปุ่มไฟ Message สำหรับดูสายในอื่นๆ

โปรแกรม 619 : SLT MW

กำหนดให้แต่ละสายในสามารถทำงานแบบ Message Waiting

โปรแกรม 620 : LCS Recoeding Mode

กำหนดให้แต่ละสายในแบบ ทำงาน Live Call Screening ร่วมกับ Voice Mail

โปรแกรม 963 : FWD Selection

กำหนดให้แต่ละสายในแบบ สามารถรับสายแบบ DIL 1:N (โปรแกรม 408-410) กรณีสายตั้ง Call Forwarding ไว้

โปรแกรม 626 : BGM Control for APT

กำหนดให้แต่ละสายในแบบ Key สามารถกดเลข “1” เพื่อฟังเพลงพักสาย

## การกำหนดฟังก์ชันต่างๆให้กับแต่ละสายใน

### 2. Extension -> 2. Feature Setting -> Page 1

<input type="checkbox"/> OK <input checked="" type="checkbox"/> Cancel <input type="checkbox"/> Apply <input type="checkbox"/> Help							
(71) Call Forwarding (FWD) / Do Not Disturb (DND)					Page 1	Page 2	Page 3
Jack	Extension	FWD/DND		Call Pickup Deny	Call Waiting		
		type	destination		intercom calls	outside calls	
01	101	Cancel	--	<input type="checkbox"/>	<input type="checkbox"/>	<input type="checkbox"/>	
02	102	Cancel	--	<input type="checkbox"/>	<input type="checkbox"/>	<input type="checkbox"/>	
03	103	Cancel	--	<input type="checkbox"/>	<input type="checkbox"/>	<input type="checkbox"/>	
04	104	Cancel	--	<input type="checkbox"/>	<input type="checkbox"/>	<input type="checkbox"/>	
05	105	Cancel	--	<input type="checkbox"/>	<input type="checkbox"/>	<input type="checkbox"/>	
06	106	Cancel	--	<input type="checkbox"/>	<input type="checkbox"/>	<input type="checkbox"/>	
07	107	Cancel	--	<input type="checkbox"/>	<input type="checkbox"/>	<input type="checkbox"/>	
08	108	Cancel	--	<input type="checkbox"/>	<input type="checkbox"/>	<input type="checkbox"/>	
09	109	Cancel	--	<input type="checkbox"/>	<input type="checkbox"/>	<input type="checkbox"/>	
10	110	Cancel	--	<input type="checkbox"/>	<input type="checkbox"/>	<input type="checkbox"/>	
11	111	Cancel	--	<input type="checkbox"/>	<input type="checkbox"/>	<input type="checkbox"/>	
12	112	Cancel	--	<input type="checkbox"/>	<input type="checkbox"/>	<input type="checkbox"/>	
13	113	Cancel	--	<input type="checkbox"/>	<input type="checkbox"/>	<input type="checkbox"/>	
14	114	Cancel	--	<input type="checkbox"/>	<input type="checkbox"/>	<input type="checkbox"/>	
15	115	Cancel	--	<input type="checkbox"/>	<input type="checkbox"/>	<input type="checkbox"/>	
16	116	Cancel	--	<input type="checkbox"/>	<input type="checkbox"/>	<input type="checkbox"/>	
17	117	Cancel	--	<input type="checkbox"/>	<input type="checkbox"/>	<input type="checkbox"/>	
18	118	Cancel	--	<input type="checkbox"/>	<input type="checkbox"/>	<input type="checkbox"/>	
19	119	Cancel	--	<input type="checkbox"/>	<input type="checkbox"/>	<input type="checkbox"/>	
20	120	Cancel	--	<input type="checkbox"/>	<input type="checkbox"/>	<input type="checkbox"/>	
21	121	Cancel	--	<input type="checkbox"/>	<input type="checkbox"/>	<input type="checkbox"/>	
22	122	Cancel	--	<input type="checkbox"/>	<input type="checkbox"/>	<input type="checkbox"/>	
23	123	Cancel	--	<input type="checkbox"/>	<input type="checkbox"/>	<input type="checkbox"/>	
24	124	Cancel	--	<input type="checkbox"/>	<input type="checkbox"/>	<input type="checkbox"/>	

**FWD/ DND**

= กำหนดการโอนสายอัตโนมัติขงสายใน

1.5.1 Forwarding Your Calls (Call Forwarding [FWD])/1.7.2 Refusing Incoming Calls (Do Not Disturb [DND])	71	0 (Cancel) + #/0 1 (All Calls) + extension no. + #/0 2 (Busy/No Answer) + extension no. + #/0 3 (To Outside (CO) Line) + outside (CO) line access no. + outside phone no. + # 4 (Do Not Disturb [DND]) + #/0 5 (Follow Me) + your extension no. + #/0 8 (Follow Me Cancel) + your extension no. + #/0
----------------------------------------------------------------------------------------------------------	----	-------------------------------------------------------------------------------------------------------------------------------------------------------------------------------------------------------------------------------------------------------------------------------------------------------------------------

**Call Pickup Deny**

= กำหนดการห้ามรับสายแทน

**Call Waiting**

= กำหนดการทำงานสายเรียกซ้อน

## 2. Extension ->2. Feature Setting -> Page 2

Jack	Extension	Data Line Security	Remote Extension Lock	Busy Override Deny	Log-in / Log-out	MW for Another Ext. Lock		Paging Deny	Monitored PT set	LCS Password
						lock	code			
01	101	<input type="checkbox"/>	<input type="checkbox"/>	<input type="checkbox"/>	Log-in	<input type="checkbox"/>	--	<input type="checkbox"/>	<input type="checkbox"/>	
02	102	<input type="checkbox"/>	<input type="checkbox"/>	<input type="checkbox"/>	Log-in	<input type="checkbox"/>	--	<input type="checkbox"/>	<input type="checkbox"/>	
03	103	<input type="checkbox"/>	<input type="checkbox"/>	<input type="checkbox"/>	Log-in	<input type="checkbox"/>	--	<input type="checkbox"/>	<input type="checkbox"/>	
04	104	<input type="checkbox"/>	<input type="checkbox"/>	<input type="checkbox"/>	Log-in	<input type="checkbox"/>	--	<input type="checkbox"/>	<input type="checkbox"/>	
05	105	<input type="checkbox"/>	<input type="checkbox"/>	<input type="checkbox"/>	Log-in	<input type="checkbox"/>	--	<input type="checkbox"/>	<input type="checkbox"/>	
06	106	<input type="checkbox"/>	<input type="checkbox"/>	<input type="checkbox"/>	Log-in	<input type="checkbox"/>	--	<input type="checkbox"/>	<input type="checkbox"/>	
07	107	<input type="checkbox"/>	<input type="checkbox"/>	<input type="checkbox"/>	Log-in	<input type="checkbox"/>	--	<input type="checkbox"/>	<input type="checkbox"/>	
08	108	<input type="checkbox"/>	<input type="checkbox"/>	<input type="checkbox"/>	Log-in	<input type="checkbox"/>	--	<input type="checkbox"/>	<input type="checkbox"/>	
09	109	<input type="checkbox"/>	<input type="checkbox"/>	<input type="checkbox"/>	Log-in	<input type="checkbox"/>	--	<input type="checkbox"/>	<input type="checkbox"/>	
10	110	<input type="checkbox"/>	<input type="checkbox"/>	<input type="checkbox"/>	Log-in	<input type="checkbox"/>	--	<input type="checkbox"/>	<input type="checkbox"/>	
11	111	<input type="checkbox"/>	<input type="checkbox"/>	<input type="checkbox"/>	Log-in	<input type="checkbox"/>	--	<input type="checkbox"/>	<input type="checkbox"/>	
12	112	<input type="checkbox"/>	<input type="checkbox"/>	<input type="checkbox"/>	Log-in	<input type="checkbox"/>	--	<input type="checkbox"/>	<input type="checkbox"/>	
13	113	<input type="checkbox"/>	<input type="checkbox"/>	<input type="checkbox"/>	Log-in	<input type="checkbox"/>	--	<input type="checkbox"/>	<input type="checkbox"/>	
14	114	<input type="checkbox"/>	<input type="checkbox"/>	<input type="checkbox"/>	Log-in	<input type="checkbox"/>	--	<input type="checkbox"/>	<input type="checkbox"/>	
15	115	<input type="checkbox"/>	<input type="checkbox"/>	<input type="checkbox"/>	Log-in	<input type="checkbox"/>	--	<input type="checkbox"/>	<input type="checkbox"/>	
16	116	<input type="checkbox"/>	<input type="checkbox"/>	<input type="checkbox"/>	Log-in	<input type="checkbox"/>	--	<input type="checkbox"/>	<input type="checkbox"/>	
17	117	<input type="checkbox"/>	<input type="checkbox"/>	<input type="checkbox"/>	Log-in	<input type="checkbox"/>	--	<input type="checkbox"/>	<input type="checkbox"/>	
18	118	<input type="checkbox"/>	<input type="checkbox"/>	<input type="checkbox"/>	Log-in	<input type="checkbox"/>	--	<input type="checkbox"/>	<input type="checkbox"/>	
19	119	<input type="checkbox"/>	<input type="checkbox"/>	<input type="checkbox"/>	Log-in	<input type="checkbox"/>	--	<input type="checkbox"/>	<input type="checkbox"/>	
20	120	<input type="checkbox"/>	<input type="checkbox"/>	<input type="checkbox"/>	Log-in	<input type="checkbox"/>	--	<input type="checkbox"/>	<input type="checkbox"/>	
21	121	<input type="checkbox"/>	<input type="checkbox"/>	<input type="checkbox"/>	Log-in	<input type="checkbox"/>	--	<input type="checkbox"/>	<input type="checkbox"/>	
22	122	<input type="checkbox"/>	<input type="checkbox"/>	<input type="checkbox"/>	Log-in	<input type="checkbox"/>	--	<input type="checkbox"/>	<input type="checkbox"/>	
23	123	<input type="checkbox"/>	<input type="checkbox"/>	<input type="checkbox"/>	Log-in	<input type="checkbox"/>	--	<input type="checkbox"/>	<input type="checkbox"/>	
24	124	<input type="checkbox"/>	<input type="checkbox"/>	<input type="checkbox"/>	Log-in	<input type="checkbox"/>	--	<input type="checkbox"/>	<input type="checkbox"/>	

- Data Line Security** : กำหนดป้องกันสัญญาณรบกวนเมื่อต่อ MODEM หรือ FAX
- Remote Extension Lock** : กำหนดสายในสามารถถูก Remote Station Lock จากเครื่อง Manager ได้หรือไม่
- Busy Override deny** : กำหนดสายในสามารถกำหนดห้ามผู้อื่นแทรกสายได้
- Log In/ Log Out** : กำหนดสายในสามารถทำ Log In/ Log Out
- MW for Another Extension** : กำหนดรหัสเพื่อมาดู MW ของสายในอื่นๆ
- Paging Deny** : กำหนดห้ามประกาศมาที่สายใน
- Monitored PT set** : กำหนดเครื่อง Key สามารถทำ Room Monitor
- LCS Password** : กำหนดรหัสการทำงาน Live Call Screening (LCS) สำหรับการทำงานร่วมกับ Voice Mail

2. Extension -> 2. Featuring -> Page 3

<input type="checkbox"/> OK <input checked="" type="checkbox"/> Cancel <input type="checkbox"/> Apply <input type="checkbox"/> Help							
Page 1   Page 2   Page 3							
Jack	Extension	Hot Line for SLT		Timed Reminder		Voice Mail Integration	
		set	phone no.	set	time		
01	101	<input type="checkbox"/>		Cancel	-- --	B: send #6+ext no.	
02	102	<input type="checkbox"/>		Cancel	-- --	B: send #6+ext no.	
03	103	<input type="checkbox"/>		Cancel	-- --	B: send #6+ext no.	
04	104	<input type="checkbox"/>		Cancel	-- --	B: send #6+ext no.	
05	105	<input type="checkbox"/>		Cancel	-- --	B: send #6+ext no.	
06	106	<input type="checkbox"/>		Cancel	-- --	B: send #6+ext no.	
07	107	<input type="checkbox"/>		Cancel	-- --	B: send #6+ext no.	
08	108	<input type="checkbox"/>		Cancel	-- --	B: send #6+ext no.	
09	109	<input type="checkbox"/>		Cancel	-- --	B: send #6+ext no.	
10	110	<input type="checkbox"/>		Cancel	-- --	B: send #6+ext no.	
11	111	<input type="checkbox"/>		Cancel	-- --	B: send #6+ext no.	
12	112	<input type="checkbox"/>		Cancel	-- --	B: send #6+ext no.	
13	113	<input type="checkbox"/>		Cancel	-- --	B: send #6+ext no.	
14	114	<input type="checkbox"/>		Cancel	-- --	B: send #6+ext no.	
15	115	<input type="checkbox"/>		Cancel	-- --	B: send #6+ext no.	
16	116	<input type="checkbox"/>		Cancel	-- --	B: send #6+ext no.	
17	117	<input type="checkbox"/>		Cancel	-- --	B: send #6+ext no.	
18	118	<input type="checkbox"/>		Cancel	-- --	B: send #6+ext no.	
19	119	<input type="checkbox"/>		Cancel	-- --	B: send #6+ext no.	
20	120	<input type="checkbox"/>		Cancel	-- --	B: send #6+ext no.	
21	121	<input type="checkbox"/>		Cancel	-- --	B: send #6+ext no.	
22	122	<input type="checkbox"/>		Cancel	-- --	B: send #6+ext no.	
23	123	<input type="checkbox"/>		Cancel	-- --	B: send #6+ext no.	
24	124	<input type="checkbox"/>		Cancel	-- --	B: send #6+ext no.	

**Hot Line for SLT**

: กำหนดหมายเลข Hot Line ให้สายใน

**Time Reminder**

: ตั้งเวลาปลุกของแต่ละสายใน

**Voice Mail Integration**

: กำหนดสายในที่ทำงานเป็นพอร์ต Voice Mail แบบ Inband

**Station Feature Care**

(การลบฟังก์ชันการทำงานให้กลับมาเป็นค่าโรงงาน)

ยกหู -> กดเลข 790 หรือ 79# -> วางหู

## ตารางการทำงานของ Feature ต่างๆ

Feature (While a dial tone is heard)	Numbering	Additional Number
<p>1.2.1 Basic Calling</p> <p>To call the operator (Operator Call)</p> <p>To select an idle outside (CO) line automatically (Automatic Line Access)</p> <p>To select an idle outside (CO) line in the specified outside (CO) line group automatically (Outside (CO) Line Group Access)</p> <p>Using an Account Code (Account Code Entry)</p>	<p>0/9</p> <p>9/0*1</p> <p>8</p> <p>49/**(*)</p>	<p>outside phone no.</p> <p>outside (CO) line group no. (1–8) + outside phone no.</p> <p>account code + outside phone no.</p>
<p>1.2.2 Easy Dialling</p> <p>Using Numbers Stored at Your Extension (Personal Speed Dialling)</p> <ul style="list-style-type: none"> <li>- To store</li> <li>- To dial</li> <li>- To confirm</li> </ul> <p>Using Numbers Stored in the PBX (System Speed Dialling)</p> <ul style="list-style-type: none"> <li>- To dial</li> </ul> <p>Dialling a Preset Number by Going Off-hook (Hot Line)</p> <ul style="list-style-type: none"> <li>- To store</li> <li>- To set</li> <li>- To cancel</li> </ul>	<p>2*</p> <p>1*/# (1*/##)</p> <p>3*</p> <p>*</p> <p>74</p>	<p>personal speed dialling no. (0–9) + phone no. + #/0</p> <p>personal speed dialling no. (0–9)</p> <p>personal speed dialling no. (0–9) + #</p> <p>system speed dialling no. (00–99)</p> <p>2 + phone no. + #</p> <p>1 + #/0</p> <p>0 + #/0</p>
<p>1.2.3 Redialling</p> <p>Redialling the Last Outside Number You Dialed (Last Number Redial)</p>	<p>80/## (80/###)</p>	

Feature (While a dial tone is heard)	Numbering	Additional Number
<p>1.2.4 When the Dialed Party is Busy or There is No Answer</p> <p>Leaving a Message Waiting Indication/Calling Back a Caller Who Left an Indication (Message Waiting)</p> <p>Leaving a Message Waiting Indication</p> <ul style="list-style-type: none"> <li>- To leave</li> <li>- To cancel</li> </ul> <p>Calling Back a Caller Who Left an Indication</p> <ul style="list-style-type: none"> <li>- To cancel all indications left at your extension</li> <li>- To cancel all indications left at another extension</li> <li>- To lock indications left at your extension</li> <li>- To unlock indications left at your extension</li> </ul>	70	<p>1 + extension no. + #/0</p> <p>2 + extension no. + #/0</p> <p>0 + #/0</p> <p>3 + extension no. + #</p> <p>4-digit (4000-9999) lock code 2 times + #/0</p> <p>stored lock code + #/0</p>
1.2.6 Using Your Calling Privileges at Another Extension (Walking COS)	7*	extension password + your extension no. + #/0
<p>1.3.3 Answering a Call Ringing at Another Telephone (Call Pickup)</p> <p>Answering a Call from Another Telephone (Call Pickup)</p> <ul style="list-style-type: none"> <li>- Group Call Pickup</li> <li>- Directed Call Pickup</li> </ul> <p>Preventing Other People from Picking Up Your Calls (Call Pickup Deny)</p> <ul style="list-style-type: none"> <li>- To prevent</li> <li>- To allow</li> </ul>	<p>40 (#40)</p> <p>4 (#41)</p> <p>72</p>	<p>extension no.</p> <p>1 + #/0</p> <p>0 + #/0</p>
<p>1.4.2 Holding a Call</p> <p>To retrieve a call (Call Hold Retrieve)</p> <ul style="list-style-type: none"> <li>- To retrieve an outside (CO) line call</li> <li>- To retrieve an intercom call</li> </ul> <p>Holding in a System Parking Zone (Call Park)</p> <ul style="list-style-type: none"> <li>- To park a call</li> </ul>	<p>53 (#59)</p> <p>5 (#5)</p> <p>22 (#22)*2</p>	<p>no. (1-8) of outside (CO) line being held</p> <p>extension no. that put the call on hold</p> <p>parking zone no. (0-9)</p>



Feature (While a dial tone is heard)	Numbering	Additional Number
- To retrieve	52 (#56) <sup>3</sup>	stored parking zone no. (0-9)
1.4.4 Answering Call Waiting Answering Call Waiting from the Telephone Company	6	
1.4.5 Talking to Multiple Parties (Conference) Originating a 5-party Conference Call (5-party Conference)	22* (#22*)	(phone no. + CONF) 4 times + CONF
1.5.1 Forwarding Your Calls (Call Forwarding [FWD])/1.7.2 Refusing Incoming Calls (Do Not Disturb [DND])	71	0 (Cancel) + #/0 1 (All Calls) + extension no. + #/0 2 (Busy/No Answer) + extension no. + #/0 3 (To Outside (CO) Line) + outside (CO) line access no. + outside phone no. + # 4 (Do Not Disturb [DND]) + #/0 5 (Follow Me) + your extension no. + #/0 8 (Follow Me Cancel) + your extension no. + #/0
1.5.2 Showing a Message on the Caller's Telephone Display (Absent Message) - To set - To cancel	75	1-6 (+ parameter) + #/0 0 + #/0
1.5.3 Preventing Other People from Using Your Telephone (Extension Lock) - To lock - To unlock	77	4-digit lock code 2 times + #/0 stored lock code + #/0
1.5.4 Leaving a Group (Log-in/Log-out) - To log in - To log out	736	0 + #/0 1 + #/0

Feature (While a dial tone is heard)	Numbering	Additional Number
<b>1.5.5 Using Voice Messaging (Built-in Voice Message [BV])</b> <b>Recording, Playing, or Erasing Personal BV Outgoing Messages</b> <ul style="list-style-type: none"> <li>- To record</li> <li>- To play back</li> <li>- To erase</li> </ul>	723	1 + #/0 2 + #/0 0 + #/0
<b>Forwarding Your Calls to Built-in Voice Message</b> <ul style="list-style-type: none"> <li>- To set</li> <li>- To cancel</li> </ul>	71	1 (All Calls) or 2 (Busy/No Answer) + 725 + #/0 0 (Cancel) + #/0
<b>Leaving, Playing, or Erasing Voice Messages</b> <ul style="list-style-type: none"> <li>- To leave a voice message using Direct Message</li> <li>- To play back all voice messages in a voice message area</li> <li>- To erase all voice messages in a voice message area</li> </ul>	725	1 + extension no. + #/0 2 + #/0 0 + #/0
<b>1.6.1 Paging</b> <ul style="list-style-type: none"> <li>- All Extensions</li> <li>- Group</li> <li>- External</li> <li>- All Extensions &amp; External</li> </ul>	33 (#33) 33 (#33) 34 (#34) 33 (#33)	0 extension group no. (1-8) * or 9
<b>1.6.2 Answering/Denying a Paging Announcement</b> <ul style="list-style-type: none"> <li>- To answer</li> <li>- To refuse</li> <li>- To accept</li> </ul>	43 (#43) 734 734	1 + # 0 + #
<b>1.7.1 Setting the Alarm (Timed Reminder)</b> <ul style="list-style-type: none"> <li>- To set</li> <li>- To cancel</li> <li>- To confirm</li> </ul>	76	hour/minute + 0 (AM)/1 (PM) + 1 (one time)/2 (daily) + #/0 2 + #/0 3 + #

Feature (While a dial tone is heard)	Numbering	Additional Number
<b>1.7.3 Receiving Call Waiting</b> <ul style="list-style-type: none"> <li>- To set for outside (CO) line calls</li> <li>- To cancel for outside (CO) line calls</li> <li>- To set for intercom calls/doorphone calls</li> <li>- To cancel for intercom calls/doorphone calls</li> </ul>	<p style="text-align: center;">731</p> <p style="text-align: center;">731</p> <p style="text-align: center;">732</p> <p style="text-align: center;">732</p>	<p style="text-align: center;">1 + #/0</p> <p style="text-align: center;">0 + #/0</p> <p style="text-align: center;">1 + #/0</p> <p style="text-align: center;">0 + #/0</p>
<b>1.7.4 Preventing Other People from Joining Your Conversation (Executive Busy Override Deny)</b> <ul style="list-style-type: none"> <li>- To prevent</li> <li>- To allow</li> </ul>	733	<p style="text-align: center;">0 + #/0</p> <p style="text-align: center;">1 + #/0</p>
<b>1.7.6 Protecting Your Line against Notification Tones (Data Line Security)</b> <ul style="list-style-type: none"> <li>- To set</li> <li>- To cancel</li> </ul>	730	<p style="text-align: center;">1 + #/0</p> <p style="text-align: center;">0 + #/0</p>
<b>1.7.8 Clearing Features Set at Your Extension (Extension Feature Clear)</b>	79	#/0
<b>1.7.9 Monitoring a Room (Room Monitor)</b> <ul style="list-style-type: none"> <li>- To set</li> <li>- To cancel</li> <li>- To monitor through a doorphone</li> </ul>	<p style="text-align: center;">735</p>  <p style="text-align: center;">31 (#31)</p>	<p style="text-align: center;">1 + #</p> <p style="text-align: center;">0 + #</p> <p style="text-align: center;">doorphone no. (1-4)</p>
<b>1.8.1 If a Doorphone/Door Opener is Connected</b> Calling to and from a Doorphone (Doorphone Call)  Opening a Door (Door Open)	<p style="text-align: center;">31 (#31)</p> <p style="text-align: center;">55 (#55)</p>	<p style="text-align: center;">doorphone no. (1-4)</p> <p style="text-align: center;">door opener no. (1-4)</p>
<b>1.8.2 If a Host PBX is Connected</b> Accessing External Services (External Feature Access [EFA])	6	
<b>1.8.3 If a Voice Processing System is Connected</b> Forwarding Your Calls to a Voice Processing System (Voice Mail Integration) <ul style="list-style-type: none"> <li>- To set</li> <li>- To cancel</li> <li>- To listen to messages</li> </ul>	<p style="text-align: center;">71</p>    <p style="text-align: center;">784</p>	<p style="text-align: center;">1 (All Calls) or 2 (Busy/No Answer) + voice mail extension no. + #/0</p> <p style="text-align: center;">0 (Cancel) + #/0</p> <p style="text-align: center;">#/0</p>

Feature (While a dial tone is heard)	Numbering	Additional Number
Screening Calls (Live Call Screening [LCS]) <ul style="list-style-type: none"> <li>- To set the LCS password</li> <li>- To cancel the LCS password</li> </ul>	77*	3-digit LCS password 2 times + # stored LCS password + #
1.9.1 Calling with the Incoming Call Log <ul style="list-style-type: none"> <li>- To erase all caller information in the personal area</li> <li>- To disregard the newest call in the personal area</li> <li>- To overwrite the oldest call in the personal area</li> <li>- To set logging of caller information when answering a call</li> <li>- To cancel logging of caller information when answering a call</li> </ul>	70*  737 737 738 738	#  0 + # 1 + # 1 (Personal area) or 2 (Common area) + #/0 0 (Cancel) + #/0
2.1.2 Switching the Time Service Mode (Time Service) <sup>14</sup> <ul style="list-style-type: none"> <li>- To set (Day/Night/Lunch)</li> <li>- To cancel</li> </ul>	78	(1/2/3) + # 0 + #
2.1.3 Setting an Alarm for Other Extensions (Remote Timed Reminder [Wake-up Call]) <sup>14</sup> <ul style="list-style-type: none"> <li>- To set</li> <li>- To cancel</li> <li>- To confirm</li> </ul>	764	extension no. + # + 76 + hour/minute + 0 (AM)/1 (PM) + 1 (one time)/2 (daily) + # extension no. + # + 76 + 2 + # extension no. + # + 76 + 3 + #
2.1.4 Erasing All Caller Information in the Common Area (Incoming Call Log in the Common Area—CLEAR ALL) <sup>14</sup> <ul style="list-style-type: none"> <li>- To erase</li> </ul>	70**	#
2.1.5 Disregarding the Newest Call or Overwriting the Oldest Call in the Common Area Call Log (301st Incoming Call Logged in the Common Area) <sup>14</sup> <ul style="list-style-type: none"> <li>- To disregard the newest call</li> <li>- To overwrite the oldest call</li> </ul>	737	2 + # 3 + #

Feature (While a dial tone is heard)	Numbering	Additional Number
2.1.6 Recording, Playing, or Erasing Common BV Outgoing Messages <sup>*4</sup> <ul style="list-style-type: none"> <li>- To record</li> <li>- To play back</li> <li>- To erase</li> </ul>	722	common BV outgoing message (OGM) no. (01–24) + 1 + #/0 common BV OGM no. (01–24) + 2 + #/0 common BV OGM no. (01–24) + 0 + #/0



- \*1 For New Zealand: 1 or 9
- \*2 For United Kingdom and New Zealand: Plan 1: 36; Plan 2/Plan 3: #36
- \*3 For United Kingdom and New Zealand: Plan 1: 56; Plan 2/Plan 3: #56
- \*4 This feature is only available for the operator/manager.

Feature (While a busy, DND, or ringback tone is heard)	Numbering
1.2.4 When the Dialed Party is Busy or There is No Answer	
Sending a Call Waiting Tone to a Busy Extension (Busy Station Signalling [BSS])/ Calling an Extension That Is Refusing Calls (DND Override)	2
Joining an Existing Call (Executive Busy Override)	3
Reserving a Busy Line (Automatic Callback Busy [Camp-on])	6

Feature (While dialling or talking)	Numbering
1.2.5 Switching the Calling Method (Alternate Calling—Ring/Voice)	*#
1.3.3 Answering a Call Ringing at Another Telephone (Call Pickup)	
- Call Retrieving from a Telephone Answering Machine (TAM)	4*
1.4.9 Changing the Dialling Mode (Pulse to Tone Conversion)	*#
1.4.5 Talking to Multiple Parties (Conference)	3
Adding a Third Party During a Conversation (3-party Conference)	(#3)
1.8.1 If a Doorphone/Door Opener is Connected	5
From an extension that is on a call with a doorphone	